

LOGSET 10F GT

VOIMAKAS 18 TONNIN KUORMATRAKTORI PITKILLE KULJETUSMATKOILLE

Logset 10F GT on toinen Logset kuormatraktorimalliston kahdesta isoveljestä. Kuormatraktori on poikkeuksellisen vankkarakenteinen ja luotettava, sillä se on suunniteltu kestäämään kovimmatkin olosuhteet.

LUOTETTAVA

Kuten muutkin Logset-tuotteet, Logset 10F GT on suunniteltu kovaan työhön. Tärkeimmät mekaaniset osat ovat vahvoja ja pitkäikäisiä. Runko, keskinivel, telien kiinnikkeet, kuormatila ja konepelti on suunniteltu kestäämään ankarat metsäolosuhteet. Pääkomponentit on valittu niiden luotettavuuden perusteella: Mitä vähemmän seisonta-aikaa, sitä enemmän tuottoa!

TALOUDELLINEN

Logset TOC 2-ohjausjärjestelmän ja AGCO power-dieselmootorin ansiosta Logset kuormatraktorit kuuluvat markkinoiden polttoainetehokkaimpiin. Kulutusta kestävät osat, luotettavuus ja vähäinen seisonta-aika pitävät käyttökustannukset alhaisina.

TUOTTAVA

Logset 10F GT kuormatraktori toimitetaan Meseran nosturilla. Nosturissa on 151 kNm:n nostovoima, joten se soveltuu raskaiden tukkien ja jopa täyspitkien runkojen kuormaamiseen. 220 kW:n (300:n hevosvoiman) dieselmoottori ja hydrostaattinen voimansiirto takaavat riittävän voiman kaikissa tilanteissa. Työskentely on tuottavaa vaikeissakin olosuhteissa.

MUKAVA

Kuljettajan mukavuus on tärkeää myös tuottavuuden kannalta. Tilavasta, hiljaisesta ohjaamosta on hyvä näkyvyys. Komponenttien paikat on suunniteltu niin, että ne ovat tarvittaessa helposti huollettavissa.

LOGSET

LOGSET Oy
Hännisentie 2
66530 Koivulahti
Puh. 010 286 3200

LOGSET
YKSINKERTAISESTI PAREMPI
www.logset.fi

YKSINKERTAISESTI PAREMPI

LOGSET



Kuormatraktorimallisto 12/17 - F1
Oikeudet muutoksiin pidätetään.
Mainitut tekniset tiedot ovat viitteellisiä.
Kuvat eivät aina esitä vakiovarusteista konetta.
Copyright Logset Oy.



Logset-kuormatraktorin parhaat ominaisuudet

MOOTTORI

Logsetin kuormatraktoreiden dieselmoottoissa yhdistyvät taloudellisuus ja tehokkuus. Moottoreissa on uusinta SCR teknologiaa, joka tekee niistä ympäristöystävällisiä.

OHJAAMO

Ohjaamossa on panostettu ajomukavuuteen. Kuljettajalla on esteettömät näkymät ajaessa ja kuormattaessa. Ohjaamo on tilava ja siinä on paljon säilytystilaa. Konetta on helppo ohjata koska pyörät ovat koko ajan näkyvissä.

NOSTURI

Meseran nosturin suuri etu on sen hyvä geometria. Nosturi on suunniteltu ajokoneita varten, ja kuormaaminen ja lastin purku sujuvat helposti ja mukavasti. Kuormatraktori voidaan toimittaa kahdella eri nosturimallilla: Mesera 111 jonka ulottuvuusalue on 7.2 – 8.5 metriä (151 kNm), tai Mesera 122 jonka ulottuvuusalue on 8.1 – 10 metriä (155 kNm). Molemmat mallit on saatavilla piiloletkukutsella.

TOC 2 -OHJAUSJÄRJESTELMÄ

Kuormatraktorissa on helppokäyttöinen TOC 2 -ohjausjärjestelmä, joka säästää polttoainetta ja tekee ajokokemuksesta miellyttävän. Myös nosturin käyttö on nopeaa ja tarkkaa.

VETOVOIMAA

Tehokas, tarkka ja luotettava hydrostaattinen voimansiirto lisää koneen suorituskykyä vaikeimmassakin maastoissa. Logset 10F GT on erityisesti suunniteltu pitkille kuljetusmatkoille.

KUORMATILA

Tukevaan, kestävään ja säädettävään kuormatilaan mahtuu ennätysmäärä puuta. Logset 10F GT kuormatraktoriin lastaata helposti kaksi kolmen metrin puunrunkokasaa. Kuormatraktori kantaa 18 tonnia puuta.

POLTTOAINE- JA HYDRAULISÄILIÖT

Polttoainesäiliön tilavuus on 240 litraa, joten työvuoro voi jatkua ilman lisätankkausta. Hydraulitankin oikea mitoitus takaa hydraulikomponenteille pitkän käyttöiän.

TELIT

Ajokoneen NAF-telit voidaan toimittaa toiveittesi mukaan joko perinteisenä tai tasapainottavana.

Tekniset tiedot



MALLI	10F GT
MITAT	
Omapaino alkaen, kg	22 000
Kuormankantokyky, kg	18 000
Kuormatilan pituus, m	5,4/6,1
MOOTTORI	
Tyyppi	AGCO Power 74 AWF
Vaihe	EU Stage IV / EPA Tier 4 final
Teho 1 900 rpm, kW	220 (300 hv)
Vääntömomentti 1 500 rpm, Nm	1 200
Polttoainesäiliö, l	240
DEF, l	27
VOIMANSIIRTO	
Tyyppi	Hydrostaattis-mekaaninen
Vetovoima, kN	220
Vaihteisto	2 vaihdetta
HYDRAULIJÄRJESTELMÄ	
Pumpun koko, cm ³	180
Paine, MPa	21,5
Öljysäiliö, l	175
OHJAAMO	
Ohjausjärjestelmä: TOC 2 • Akkujännite: 24 V • Turvatestattu ja hyväksytty ohjaamo	
PYÖRÄT	
Renkaat	750/55-26,5
NOSTURIVAIHTOEHDOT	
Nosturi	Mesera 111, Mesera 122
Nostomomentti, kNm	151/155
Ulottumavaihtoehdot, m	7,2/7,8/8,5/9,1/10
Rotaattori, °	360
OPTIONAL EQUIPMENT	

Puskulevy • Polttoainekäyttöinen lisälämmitin • Nosturitilti • Lisätietoja Logset myyjältäsi.

LOGSET 10F GT

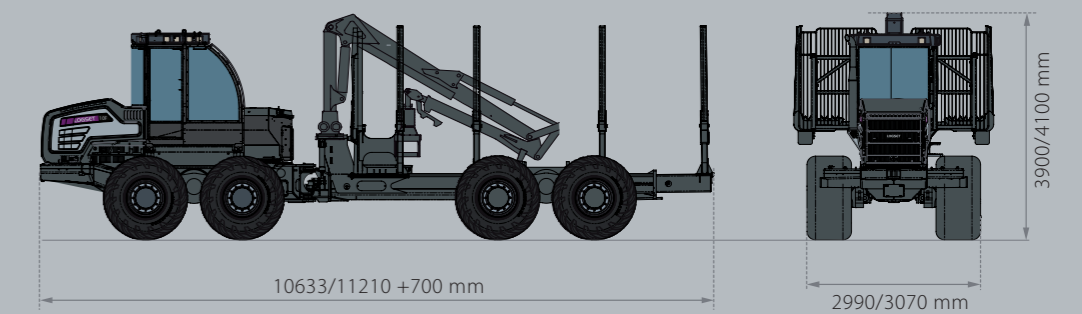

YKSINKERTAISESTI PAREMPI

LOGSET

