

LOGSET 6F GT

KETTERÄ 14 TONNIN KUORMATRAKTORI

Logset 6F GT kuormatraktori on kustannustehokas vaihtoehto kaadettujen puiden viemiseen pois metsästä. Sen lastauskapasiteetti on 14 tonnia ja siinä on suuri, säädettävä kuormatila (4,4 -5 m). Logset 6F GT kuormatraktorissa on 7,4 l AGCO Power moottori, ja kone säilyttää vaikuttavan ajonopeuden myös vaativissa maastoissa. Logsetin kuormatraktorit ovat luotettavia, eivätkä vaadi paljoa varaosia. Logset 6F GT kuormatraktori tarjoaa korkean luokan kapasiteettia poikkeuksellisen alhaisella polttoainekulutuksella.

LUOTETTAVA

Kuten muutkin Logset-tuotteet, Logset 6F GT on suunniteltu kovaan työhön. Tärkeimmät mekaaniset osat ovat vahvoja ja pitkäikäisiä. Runko, keskinivel, telien kiinnikkeet, kuormatila ja konepelti on suunniteltu kestämaan ankarat metsäolosuhteet. Pääkomponentit on valittu niiden luotettavuuden perusteella: Mitä vähemmän seisonta-aikaa, sitä enemmän tuottoa!

TALOUDELLINEN

TOC 2-ohjausjärjestelmän ja AGCO power-dieselmoottorin ansiosta Logset kuormatraktorit kuuluvat markkinoiden polttoainetehokkaimpiin. Kulutusta kestävät osat, luotettavuus ja vähäinen seisonta-aika pitävät käyttökustannukset alhaisina.

MUKAVA

Kuljettajan mukavuus on tärkeää myös tuottavuuden kannalta. Tilavasta, hiljaisesta ohjaamosta on hyvä näkyvyys. Komponenttien paikat on suunniteltu niin, että ne ovat helposti huollettavissa.

LOGSET GT Kuormatraktorit



Kuormatraktori mallisto 12/17 - F1
Oikeudet muutoksiin pidätetään.
Mainitut tekniset tiedot ovat viitteellisiä.
Kuvat eivät aina esitä vakiovarusteista konetta.
Copyright Logset Oy.



LOGSET

Logset Oy
Hännisentie 2
66530 Koivulahti
Puh. 010 286 3200

LOGSET
SIMPLY BETTER

www.logset.fi

YKSINKERTAISESTI PAREMPI

LOGSET

Logset-kuormatraktorin parhaat ominaisuudet

MOOTTORI

Logset kuormatraktoreiden dieselmoottoreissa yhdistyvät taloudellisuus ja tehokkuus. Niissä on viimeisintä SCR teknologiaa, joten ne ovat ympäristöystävällisiä.

OHJAAMO

Ohjaamossa on panostettu ajomukavuuteen, ja kuljettajalla on esteettömät näkymät ajaessa ja kuormattaessa. Ohjaamo on tilava ja siinä on paljon säilytystilaa. Konetta on helppo ohjata koska pyörät ovat koko ajan näkyvissä.

POLTTOAINE- JA HYDRAULISÄILIÖT

Polttoainetankin tilavuus on 200 litraa, joten työvuoro voi jatkua ilman lisätankkausta. Hydraulitankin oikea mitoitus takaa hydraulikomponenteille pitkän käyttöiän.

TELIT

Ajokoneen NAF-telit voidaan toimittaa toiveittesi mukaan joko perinteisinä tai tasapainottavina.

VETOVOIMA

Tehokas, tarkka ja luotettava hydrostaattinen voimansiirto lisää koneen suorituskykyä vaikeimmissakin maastoissa.

TOC 2 -ohjausjärjestelmä

Kuormatraktorissa on helppokäyttöinen TOC 2 -ohjausjärjestelmä, joka säästää polttoainetta ja tekee ajokokemuksesta miellyttävän. Myös nosturin käyttö on nopeaa ja tarkkaa. Jos kuormatraktorilla on useampi kuski, he voivat tallentaa henkilökohtaiset nosturiasetuksensa ohjelmaan.

NOSTURI

Meseran nosturin suuri etu on sen hyvä geometria. Nosturi on suunniteltu kuormatraktoreita varten, ja kuormaaminen ja lastin purku sujuvat helposti ja mukavasti. Logset 6F GT kuormatraktoriin voit valita kahdesta eri nosturimallista. Nosturit Mesera 91 (125 kNm) ja Mesera 92 (130 kNm) ovat saatavilla eri ulottuvuuksilla, 7,2 metristä 10 metriin. Mesera 91 nosturissa voit valita perinteisen tai piiloletkusylettimeen. Mesera 92 nosturissa piiloletkutus on vakiona.

KUORMATILA

Tukevaan, kestävään ja säädettävään kuormatilaan mahtuu ennätysmäärä puuta. Logset 6F GT kuormatraktorin kuormatila on säädettävissä 4,4 ja 5 metrin välillä.

Tekniset tiedot



MALLI	6F GT
MITAT	
Omapaino alkaen, kg	17 000
Kuormankantokyky, kg	14 000
Kuormatilan pituus, m	4,4/5
MOOTTORI	
Tyyppi	AGCO Power 74 AWF
Vaihe	EU Stage IV / EPA Tier 4 final
Teho 1 900 rpm, kW	170 (230 hv)
Vääntömomentti 1 500 rpm, Nm	950
Polttoainesäiliö, l	205
DEF, l	27
VOIMANSIIRTO	
Tyyppi	Hydrostaattis-mekaaninen
Vetovoima, kN	190
Vaihteisto	2 vaihdetta
HYDRAULIJÄRJESTELMÄ	
Pumpun koko, cm ³	140
Paine, MPa	21,5
Öljysäiliö, l	175
OHJAAMO	
Ohjausjärjestelmä: TOC 2 • Akkujännite: 24 V • Turvatestattu ja hyväksytty ohjaamo	
PYÖRÄT	
Renkaat	710/45-26,5
NOSTURIVAIHTOEHDOT	
Nosturi	Mesera 91, Mesera 92
Nostomomentti, kNm	125/130
Ulottumavaihtoehdot, m	7,2/8,5/10
Rotaattori, °	360
LISÄVARUSTEET	

Puskulevy • Polttoainekäyttöinen lisälämmitin • Nosturiltti • Lisätietoja Logset myyjältäsi.

LOGSET 6F GT

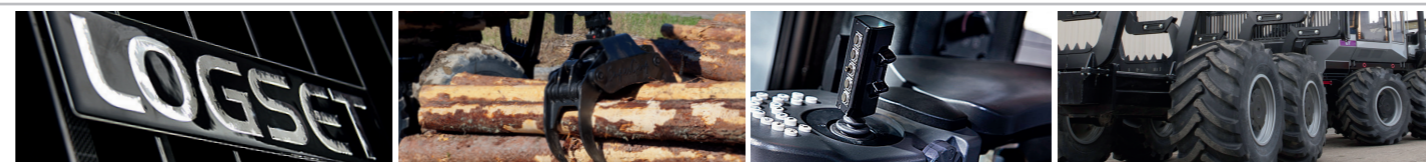
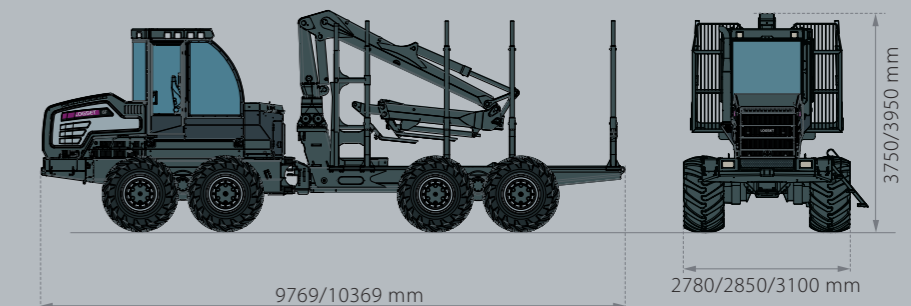

YKSINKERTAISESTI PAREMPI

LOGSET