

LOGSET 6HP GT

MONIKÄYTTÖINEN KUUSIPYÖRÄINEN HARVESTERI

Logset 6HP GT on monikäyttöinen ja ketterä harvesteri, joka kääntyy todella helposti. Kone soveltuu mainiosti sekä harvennuksiin, että päätehakkuille. Logset 6HP GT on tuottoisa harvesteri alhaisella polttoainekulutuksella. Koneessa on AGCO kuusisylinterinen diesel moottori, joka vastaa viimeisimpiä päästö määräyksiä.

KOMPONENTIT TASAPAINOSSA

Tämän kuusipyöräisen harvesterin moottori, hydraulikka ja mekaaniset osat ovat täydellisesti mitoitettuja koneen kokoluokkaan nähden.

Logset 6HP GT harvesterissa on Meseran luotettava 221H nosturi. Sen ulottumaksi voi valita joko 8,3, 10 tai 11 metriä. Logset 6HP GT on harvesteri joka suoriutuu mainiosti kaiken kokoisista metsistä.

Tähän harvesterimalliin sopivat Logset TH-sarjan hakkuulaitteet TH45, TH55 ja TH65. Kaikki TH-sarjan hakkuulaitteet ovat helposti ohjattavia ja niiden mittatarkkuus on erinomainen.

TALOUDELLINEN

Kuusisylinterisen AGCO dieselmoottorin ansiosta Logset 6HP GT on ehdottomasti taloudellisin vaihtoehto muihin saman kokoluokan harvestereihin nähden. Onnistunut moottorikokoluokan valinta yhdistettynä oikeaan hydraulimitoitukseen ja uusittuun Logset TOC-MD 2 ohjausjärjestelmään takaavat sen, ettei moottori ylikuormitu ja polttoaineen kulutus pysyy koko ajan maltillisena.



Harvesterimallisto 12/17 - FI
Oikeudet muutoksiin pidätetään.
Mainitut tekniset tiedot ovat viitteellisiä.
Kuvat eivät aina esitä vakiovarusteista konetta.
Copyright Logset Oy.



LOGSET

LOGSET Oy
Hännisentie 2
66530 Koivulahti
Puh. 010 286 3200

LOGSET
YKSINKERTAISESTI PAREMPI

www.logset.fi

YKSINKERTAISESTI PAREMPI

LOGSET

Logset-harvesterin vahvuudet

MOOTTORI

AGCO moottorit ovat markkinoiden polttoainetehokkaimpia. Niissä on SCR teknologiaa ja ne tarjoavat korkean vääntömomentin hitaassakin moottorivauhdissa. Logset 6HP GT harvesterissa on 7,4 AWF 170 kW AGCO moottori.

OHJAAMO

Kuljettajalla on ohjaamosta erinomainen näkyvyys kaikkiin suuntiin. Ohjaamon katolla oleva työvalosuoja suojaa sekä valoja, että kattoa. Uusi muotoilu alentaa koneen kuljetuskorkeutta ja antaa ohjaamolle kauniin pyöreän profiilin. Ohjaamon äänieristys parantaa huomattavasti kuljettajan ajomukavuutta.

NOSTURI

Luotettavassa Mesera 221H nosturissa on optimaalinen geometria ja valittavissa 8,3, 10 tai 11 metrin ulottuvuusalue. Nosturin ohjaaminen käy nopeasti ja tarkasti.

TOC-MD 2 -OHJAUSJÄRJESTELMÄ

Logsetin hakkuulaitteelle kehittämän TOC-MD 2 -ohjausjärjestelmän avulla kuljettaja maksimoi koneen tuottavuuden. Ohjelma on helppokäyttöinen ja siinä navigointi sujuu mutkattomasti. Teknologiaa on kehitetty ja testattu vuosien ajan. Esimerkiksi mukautuva syöttö ja sekvenssajo ovat ominaisuuksia, jotka helpottavat kuljettajan työskentelyä ja tekevät koneesta tehokkaamman.

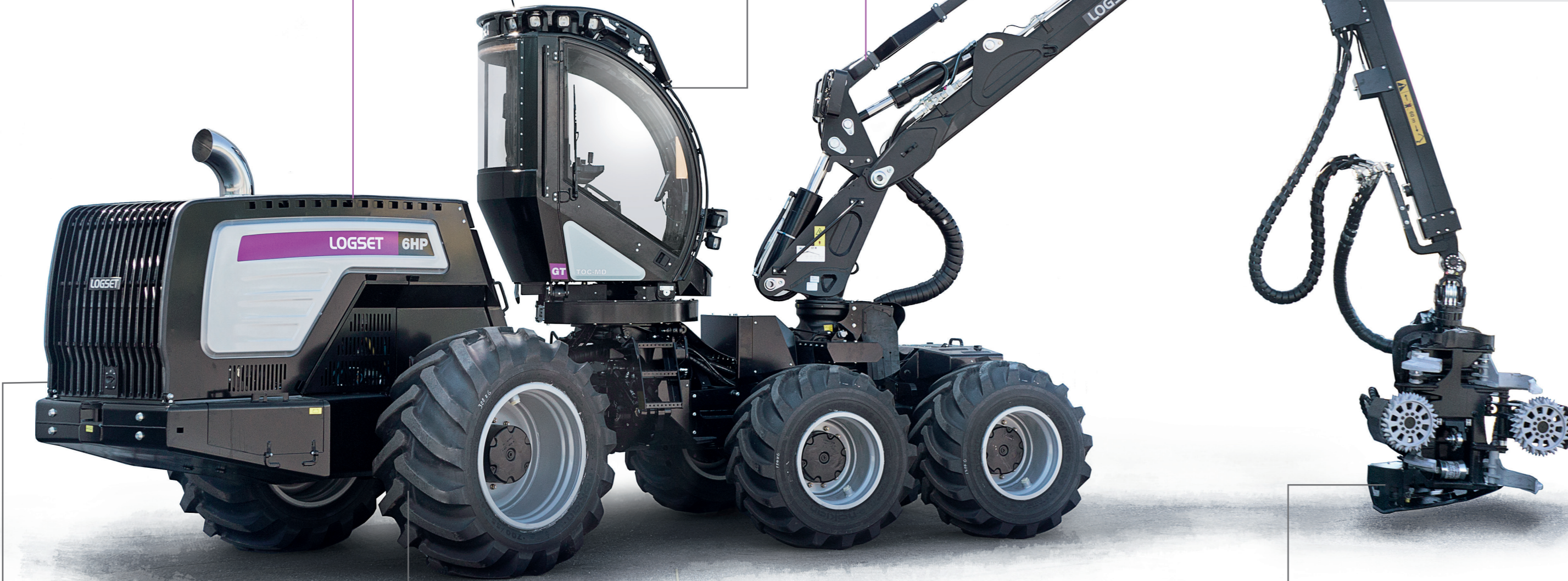

POLTTOAINE- JA HYDRAULIIKKA TANKIT

Polttoainetankkien tilavuus on yhteensä 520 litraa, mikä on paljon verrattuna muihin saman kokoluokan harvestereihin. Aikaa kuluu vähemmän tankkaamiseen ja kuljettaja pystyy huolelta pidentämään työpäivää. Polttoaine- ja hydrauliiikkatankit voi kallistaa sivuun silloin kun hydrauliiikka pumput tulee huoltaa.

VOIMANSIIRTO

Optimoitu voimansiirron ohjaus TOC 2 ohjausjärjestelmän avulla. Luotettavat NAF-telit ja runkolukko, jossa vahvat hydrauliset sylinterit takaavat sen, että kone on vakaa. Lisävarusteena saatavilla hydraulisesti tai mekaanisesti tasapainottavat telit.

HYDRAULIIKKA

Logset 6HP GT harvesterin hydrauliiikan kapasiteetti on optimoitu tälle konemallille korkean tuottavuuden ja paremman polttoainetehokkuuden saavuttamiseksi. Oikea tasapaino johtaa parhaaseen tuottavuustasoon.

HAKKULAITE

Logset TH-sarjan hakkuulaitteet ovat avainasemassa korkeamman tuottavuuden saavuttamiseksi. Logset 6HP GT harvesteriin voi asentaa yhden seuraavista hakkuulaitteista: TH45, TH55 ja TH65.

Tekniset tiedot

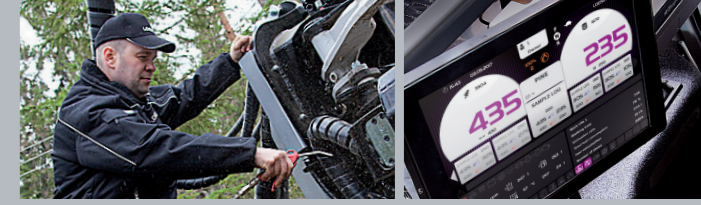

| MALLI | 6HP GT |
|---|--------------------------------|
| MITAT | |
| Oma paino alkaen, kg | 18 000 |
| MOOTTORI | |
| Tyyppi | AGCO Power 74 AWF |
| Vaihe | EU Stage IV / EPA Tier 4 final |
| Teho 1 900 rpm, kW | 170 (230 hv) |
| Vääntömomentti 1 500 rpm, Nm | 950 |
| Polttoainesäiliö, l | 520 |
| DEF, l | 27 |
| VOIMANSIIRTO | |
| Tyyppi | Hydrostaattis-mekaaninen |
| Vetovoima, kN | 169 |
| Vaihteet | 2 vaihdetta |
| HYDRAULIJÄRJESTELMÄ | |
| Tuotto 1 000 rpm, l/min | 190 |
| Hydrauliöljysäiliö, l | 240 |
| OHJAAMO | |
| Ohjausjärjestelmä | TOC 2 |
| Mittalaite | TOC-MD 2 |
| Akkujännite | 24 V |
| Kääntyvä ja kaikkiin suuntiin vakaava ohjaamo | |
| RENKAAT | |
| Etu | 600/55-26,5; 710/45-26,5 |
| Taka | 600/65-34; 700/55-34 |
| NOSTURI | |
| Nosturivaihtoehdot | Mesera 221H |
| Nostomomentti, kNm | 188 |
| Ulottuma, m | 8,3/10/11 |
| HAKKULAITTEET | |
| Mallivaihtoehdot | TH45, TH55, TH65 |
| LISÄVARUSTEET | Lisätietoja Logset myyjältäsi. |

LOGSET 6HP GT

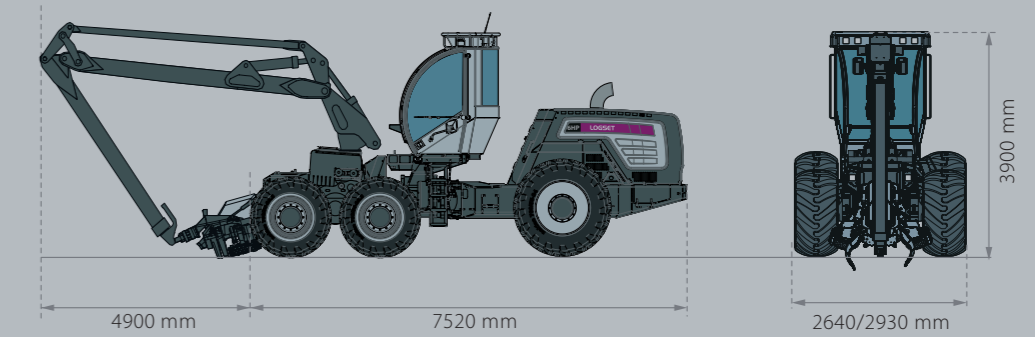

YKSINKERTAISESTI PAREMPI

LOGSET