

LOGSET 8F GT

PÄÄTEHAKUILLE SUUNNITELTU VAHVARUNKOINEN KUORMATRAKTORI

Logset 8F GT on tehokas ja voimakas kuormatraktori. Sen kantavuus on 15 tonnia. Kuormatilavaihtoehtoja on useita, jolloin kuormatraktorista voidaan räätälöidä jokaisen tarpeisiin sopiva. Koneen kapasiteetti tekee vaikutuksen vaativimmissakin olosuhteissa. Tehokkaan moottorin ja vahvan voimansiirtolaitteiston ansiosta koneen suorituskyky on huippuluokkaa haasteellisissakin olosuhteissa, kuten pehmeässä tai mäkisessä maastossa ja pitkillä matkoilla.

LUOTETTAVA

Kuten muutkin Logset-tuotteet, Logset 8F GT on suunniteltu kovaan työhön. Tärkeimmät mekaaniset osat ovat vahvoja ja pitkäikäisiä. Runko, keskinivel, telien kiinnikkeet, kuormatila ja konepelti on suunniteltu kestämään ankarat metsäolosuhteet. Pääkomponentit on valittu niiden luotettavuuden perusteella: Mitä vähemmän seisonta-aikaa, sitä enemmän tuottoa!

TALOUDELLINEN

TOC 2-ohjauksijärjestelmän ja AGCO power-dieselmoottorin ansiosta Logset kuormatraktorit kuuluvat markkinoiden polttoainetehokkaimpiin. Kulutusta kestävät osat, luotettavuus ja vähäinen seisonta-aika pitävät käyttökustannukset alhaisina.

TUOTTAVA

Meseran nosturissa on 125 kNm:n nostovoima, joten se soveltuu raskaiden tukkien ja jopa täyspitkien runkojen kuormaamiseen. 250:n hevosvoiman dieselmoottori ja hydrostaattinen voimansiirto takaavat riittävän voiman kaikissa tilanteissa. Työskentely on tuottavaa vaikeissakin olosuhteissa.

MUKAVA

Kuljettajan mukavuus on tärkeää myös tuottavuuden kannalta. Tilavasta, hiljaisesta ohjaamosta on hyvä näkyvyys. Komponenttien paikat on suunniteltu niin, että ne ovat helposti huollettavissa.

LOGSET GT Kuormatraktorit



8F GT

Kuormatraktori mallisto 12/17 - FI
Oikeudet muutoksiin pidätetään.
Mainitut tekniset tiedot ovat viitteellisiä.
Kuvat eivät aina esitä vakiovarusteista konetta.
Copyright Logset Oy.



LOGSET

LOGSET Oy
Hännisentie 2
66530 Koivulahti
Puh. 010 286 3200

LOGSET
YKSINKERTAISESTI PAREMPI
www.logset.fi

YKSINKERTAISESTI PAREMPI

LOGSET

Logset-kuormatraktorin parhaat ominaisuudet

MOOTTORI

Logsetin kuormatraktoreiden dieselmoottoreissa yhdistyvät taloudellisuus ja tehokkuus. Moottoreissa on uusinta SCR teknologiaa, joka tekee niistä ympäristöystävällisiä.

OHJAAMO

Ohjaamossa on panostettu ajomukavuuteen. Kuljettajalla on esteettömät näkymät ajaessa ja kuormattaessa. Ohjaamo on tilava ja siinä on paljon säilytystilaa. Koneita on helppo ohjata koska pyörät ovat koko ajan näkyvissä.

NOSTURI

Meseran nosturin suuri etu on sen hyvä geometria. Nosturi on suunniteltu kuormatraktoreita varten, ja kuormaaminen ja lastin purku sujuvat helposti ja mukavasti. Malleista 91 ja 92 on saatavilla ulottuvuudeltaan eri versioita. 91 nosturissa voit valita perinteisen tai piiloletkutusylettimen. 92 nosturissa piiloletkutus on vakiona.

TOC 2 -OHJAUSJÄRJESTELMÄ

Kuormatraktorissa on helppokäyttöinen TOC 2 -ohjausjärjestelmä, joka säästää polttoainetta ja tekee ajokokemuksesta miellyttävän. Myös nosturin käyttö on nopeaa ja tarkkaa.



POLTTOAINE- JA HYDRAULISÄILIÖT

Polttoainetankin tilavuus on 200 litraa, joten työvuoro voi jatkua ilman lisätankkausta. Hydraulitankin oikea mitoitus takaa hydraulisille komponenteille pitkän käyttöiän.

TELIT

Ajokoneen NAF-telit voidaan toimittaa toiveittesi mukaan joko perinteisenä tai tasapainottavana.

VETOVOIMAA

Tehokas, tarkka ja luotettava hydrostaattinen voimansiirto lisää koneen suorituskykyä vaikeimmissakin maastoissa.

KUORMATILA

Tukevaan, kestävään ja säädettävään kuormatilaan mahtuu ennätysmäärä puuta. Suomessa myytävissä Logset 8F koneissa voit valita kolmesta eri kuormatilan pituudesta juuri omaan käyttöösi sopivan. Erikoislyhyellä kuormatilalla saat koneestasi harvennuksillekin sopivan erikoiskoneen, kun taas pisimpään kuormatilaan kuormaat helposti esim. 2 x 3m koivukuidut.

Tekniset tiedot



MALLI	8F GT
MITAT	
Omapaino alkaen, kg	17 500
Kuormankantokyky, kg	15 000
Kuormatilan pituus, m	4,64/5,24
MOOTTORI	
Tyyppi	AGCO Power 74 AWF
Vaihe	EU Stage IV / EPA Tier 4 final
Teho 1 900 rpm, kW	185 (250 hv)
Vääntömomentti 1 500 rpm, Nm	1 100
Polttoainesäiliö, l	205
DEF, l	27
VOIMANSIIRTO	
Tyyppi	Hydrostaattis-mekaaninen
Vetovoima, kN	190
Vaihteisto	2 vaihdetta
HYDRAULIJÄRJESTELMÄ	
Pumpun koko, cm ³	Vakio 140 / Lisävaruste 180
Paine, MPa	21,5
Öljysäiliö, l	175
OHJAAMO	
Ohjausjärjestelmä: TOC 2 • Akkujännite: 24 V • Turvatestattu ja hyväksytty ohjaamo	
PYÖRÄT	
Renkaat	710/45-26,5
NOSTURIVAIHTOEHDOT	
Nosturi	Mesera 91
Nostomomentti, kNm	125/130
Ulottumavaihtoehdot, m	7,2/8,5/10
Rotaattori, °	360
OPTIONAL EQUIPMENT	

Puskulevy • Polttoainekäyttöinen lisälämmitin • Nosturiltti • Lisätietoja Logset myyjältäsi.

LOGSET 8F GT

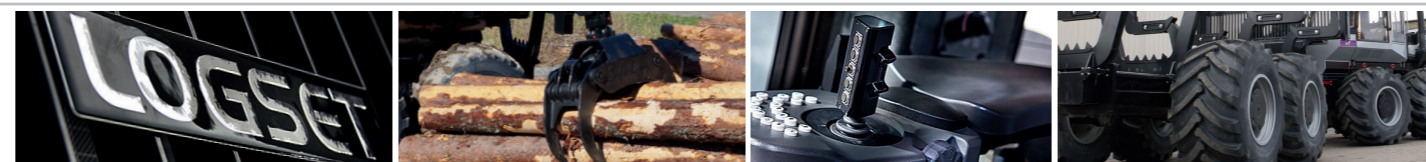
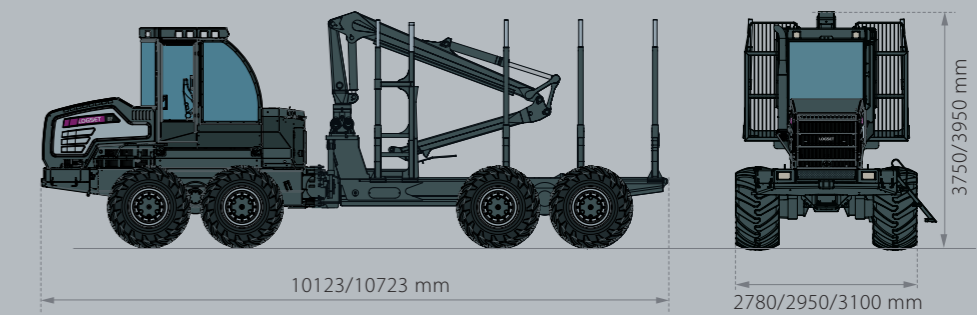

YKSINKERTAISESTI PAREMPI

LOGSET