

LOGSET 8H GT

KETTERÄ KUUSIPYÖRÄINEN HARVESTERI

Logset 8H GT on ketterä ja voimakas harvesteri, joka kääntyy todella helposti. Konemalli on hieman lyhyempi ja kevyempi kuin kahdeksanpyöräinen Logset 8H GTE. Logset 8H GT sopii yhtäläillä harvennuksiin, mutta se on suunniteltu keskisuurille ja suurille päätehakkuille. Tällä harvesterimallilla on polttoainetehokkaan ja tuotteliaan koneen vankka maine. 7,4 litran AGCO Power moottorista lähtee 220 kW (300 hv), joka yhdistettynä Mesera 240H nosturiin tekee Logset 8H GT:stä täydellisen koneen haastavillekin hakuille.

KOMPONENTIT TASAPAINOSSA

Tämän kuusipyöräisen harvesterin 7,4 litran 220 kW (300 hv) moottori, hydraulikka ja mekaaniset osat ovat täydellisesti mitoitettuja koneen kokoluokkaan nähden.

Logset 8H GT harvesterissa on Meseran luotettava 240H nosturi. Nosturin voi valita 10,3 tai 11,1 metrin ulottuvuudella. Logset 8H GT harvesteri suoriutuu mainiosti metsistä joissa on pienen, keskikoon ja suuren halkaisijamitan omaavia puita.

Tähän harvesterimalliin sopivat Logsetin TH-sarjan hakkuulaitteet TH55, TH65 ja TH75. Kaikki TH-sarjan hakkuulaitteet ovat helposti ohjattavia ja niiden mittatarkkuus on erinomainen.

TALOUDELLINEN

AGCO dieselmoottorin ansiosta Logset 8H GT on ehdottomasti taloudellisin vaihtoehto muihin saman kokoluokan harvestereihin nähden. Onnistunut moottorikokoluokan valinta yhdistettynä oikeaan hydraulimitoitukseen ja uusittuun Logset TOC 2 ohjausjärjestelmään takaavat sen, ettei moottori ylikuormitu ja polttoaineen kulutus pysy koko ajan matillisena.



8H GT

Harvesterimallisto 12/17 - FI
Oikeudet muutoksiin pidätetään.
Mainitut tekniset tiedot ovat viitteellisiä.
Kuvat eivät aina esitä vakiovarusteista konetta.
Copyright Logset Oy.



LOGSET

LOGSET Oy
Hännisentie 2
66530 Koivulahti
Puh. 010 286 3200

LOGSET
YKSINKERTAISESTI PAREMPI

www.logset.fi

YKSINKERTAISESTI PAREMPI

LOGSET

Logset-harvesterin vahvuudet

MOOTTORI

AGCO moottorit ovat markkinoiden polttoainetehokkaimpia. Niissä on SCR teknologiaa ja ne tarjoavat korkean vääntömomentin hitaassakin moottorivauhdissa. Logset 8H GT harvesterissa on 7,4 litran AGCO moottori (220 kW). Tämä moottorimalli tarjoaa riittävän pumppauskyvyn sekä nosturille, että hakkuulaitteelle joko yhdellä 210 cc työpumpulla tai kahdella työpumpulla, jotka ovat 190 cc ja 140 cc.

OHJAAMO

Kuljettajalla on ohjaamosta erinomainen näkyvyys kaikkiin suuntiin. Ohjaamon katolla oleva työvalosuoja suojaa sekä valoja, että kattoa. Uusi muotoilu alentaa koneen kuljetuskorkeutta ja antaa ohjaamolle kauniin pyöreän profiilin. Ohjaamon äänieristys parantaa huomattavasti kuljettajan ajomukavuutta.

NOSTURI

Vahvassa Mesera 240H paralleelinosturissa on optimaalinen geometria. Harvesterin ainutlaatuisen vakauden ansiosta kuljettaja pystyy hyödyntämään nosturin voimaa koko 10,3 tai 11,1 metrin ulottuvuusalueella. Nosturin ohjaaminen käy nopeasti ja tarkasti.

TOC-MD 2 -OHJAUSJÄRJESTELMÄ

Logsetin hakkuulaitteelle kehittämän TOC-MD 2 -ohjausjärjestelmän avulla kuljettaja maksimoi koneen tuottavuuden. Ohjelma on helppokäyttöinen ja siinä navigointi sujuu mutkattomasti. Teknologiaa on kehitetty ja testattu vuosien ajan. Esimerkiksi mukautuva syöttö ja sekvenssijaio ovat ominaisuuksia, jotka helpottavat kuljettajan työskentelyä ja tekevät koneesta tehokkaamman.



POLTTOAINE- JA HYDRAULIIKKA TANKIT

Polttoainetankin tilavuus on yhteensä 520 litraa, mikä on paljon verrattuna muihin saman kokoluokan harvestereihin. Aikaa kuluu vähemmän tankkaamiseen ja kuljettaja pystyy huolelta pidentämään työpäivää. Polttoaine- ja hydraulikkatankit voi kallistaa sivuun silloin kun hydrauliiikka pumput tulee huoltaa.

VOIMANSIIRTO

Optimoitu voimansiirron ohjaus TOC 2 ohjausjärjestelmän avulla. Luotettavat NAF-telit ja runkolukko, jossa vahvat hydrauliset sylinterit takaavat sen, että kone on vakaa. Lisävarusteena saatavilla hydraulisesti tai mekaanisesti tasapainottavat telit.

HYDRAULIIKKA

Logset 8H GT harvesterin hydrauliiikan kapasiteetti on optimoitu tälle konemallille korkean tuottavuuden ja paremman polttoainetehokkuuden saavuttamiseksi. Oikea tasapaino johtaa parhaaseen tuottavuustasoon.

HAKKUULAITE

Logset TH-sarjan hakkuulaitteet ovat avainasemassa korkeamman tuottavuuden saavuttamiseksi. Logset 8H GT harvesteriin voi asentaa yhden seuraavista hakkuulaitteista: TH55, TH65 ja TH75.

Tekniset tiedot

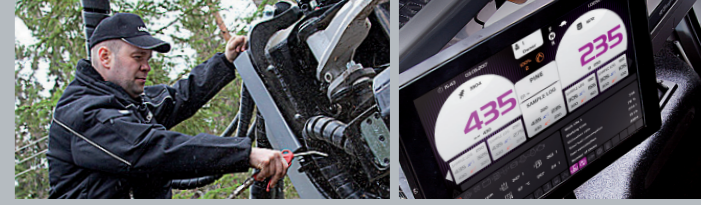

MALLI	8H GT
MITAT	
Oma paino alkaen, kg	19 000
MOOTTORI	
Tyyppi	AGCO Power 74 AWF
Vaihe	EU Stage IV / EPA Tier 4 final
Teho 1 900 rpm, kW	220 (300 hv)
Vääntömomentti 1 500 rpm, Nm	1 200
Polttoainesäiliö, l	520
DEF, l	27
VOIMANSIIRTO	
Tyyppi	Hydrostaattis-mekaaninen
Vetovoima, kN	169
Vaihteet	2 vaihdetta
HYDRAULIJÄRJESTELMÄ	
Tuotto 1 000 rpm, l/min	210
Hydrauliöljysäiliö, l	240
OHJAAMO	
Ohjausjärjestelmä	TOC 2
Mittalaite	TOC-MD 2
Akkujännite	24 V
Kääntyvä ja kaikkiin suuntiin vakaava ohjaamo	
RENKAAT	
Etu	600/55-26,5; 710/45-26,5
Taka	600/65-34; 700/55-34
NOSTURIVAIHTOEHDOT	
Nosturi	Mesera 240H
Nostomomentti, kNm	240
Uloittuma, m	10,3/11,1
HAKKULAITTEET	
Mallivaihtoehdot	TH55, TH65, TH75
LISÄVARUSTEET	Lisätietoja Logset myyjältäsi.

LOGSET 8H GT

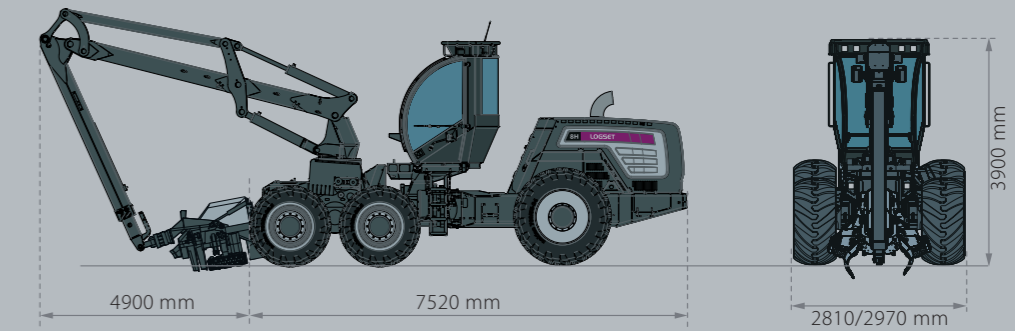

YKSINKERTAISESTI PAREMPI

LOGSET