

LOGSET 5F GT

KOMPAKTER RÜCKEZUG FÜR ANSPRUCHSVOLLES GELÄNDE

Der Logset 5F GT ist ein vielseitiger und kompakter Rückezug. Er ist ideal für Durchforstungen, kann jedoch auch für kleinere Kahlschläge eingesetzt werden. Es handelt sich um einen Zwölf-Tonnen-Rückezug mit einem sehr sparsamen 4 Zylinder-Motor, der für den Transport hoher Lasten konzipiert wurde. Durch die großen 26,5-Zoll-Reifen und die hohe Bodenfreiheit ist dieser Rückezug die ideale Wahl für anspruchsvolles Gelände. Der 5F GT Rückezug ist dennoch kompakt und weist einen sehr kleinen Wendekreis auf, um auf engstem Raum drehen zu können, ohne dabei die Bodenfreiheit zu beeinträchtigen. Der Logset 5F GT ist äußerst zuverlässig und servicefreundlich. Dank aller dieser Eigenschaften weist der Rückezug eine hohe Produktivität und außergewöhnlich niedrige Betriebskosten auf.

Eine hohe Produktivität kann nur durch die bestmögliche Ergonomie erzielt werden. Die Kabine weist eine effiziente Schalldämmung auf und die großen Fenster ermöglichen eine hervorragende Sicht in alle Richtungen. Das benutzerfreundliche Steuerungssystem TOC 2 gewährleistet sowohl für den Kran als auch für die Kraftübertragung ein hohes Maß an Präzision. Ein erfahrener Fahrer kann damit schnell, effizient und ermüdungsfrei arbeiten. Der automatische Tempomat ermöglicht die einfache Regulierung der Fahrgeschwindigkeit über ein Potenziometer. Die konstante Fahrgeschwindigkeit erleichtert dadurch die Arbeit des Fahrers und senkt den Kraftstoffverbrauch. Der benutzerfreundliche Zugang für alle Wartungsarbeiten und der große Kraftstofftank senken die Standzeiten für Fahrer und Maschine auf der Fläche.

LOGSET

LOGSET Oy
Hännisentie 2
FI-66530 Koivulahti
FINNLAND
Tel. +358 10 286 3200



Rückezug Serie 04/18 - DE
Recht auf Änderungen ohne Vorankündigung vorbehalten.
Alle technischen Daten dienen lediglich als Leitfaden.
Abbildungen und Zeichnungen stellen nicht immer Standardausführungen der Maschinen dar.
Copyright Logset Oy.

LOGSET GT Rückezug



5F GT

LOGSET
EINFACH BESSER

www.logset.com

EINFACH BESSER

LOGSET

Acht Vorteile die für den Logset Rückezug sprechen

MOTOR

Der Dieselmotor in der Logset-Rückezug-Serie bietet eine ideale Kombination aus hervorragender Kraftstoffersparnis und erstklassiger Leistung. Effizienz und Umweltfreundlichkeit werden hier großgeschrieben.

KABINE

Die Kabine bietet einen erstklassigen Komfort und eine ungehinderte Sicht – sowohl während der Fahrt als auch während des Ladens. Der Kabineninnenraum ist sehr geräumig, luxuriös und bietet enorm viel Stauraum. Der Rückezug kann einfach gesteuert und im Gelände bewegt werden, da alle Räder aus der Kabine sichtbar sind.

KRAN

Ein großer Vorteil des Mesera-Krans ist seine Geometrie. Der Kran wurde eigens für Rückezüge konzipiert und ermöglicht ein schnelles, einfaches und bequemes Laden und Entladen von Rundholz. Die Modellreihe Mesera71 kann mit einer Reichweite von 7,2 bis 10 Metern ausgestattet werden und optional mit innenliegenden Schläuchen bestellt werden.

BETRIEBS- UND STEUERUNGSSYSTEM 2 (TOC 2)

Der Rückezug ist mit dem benutzerfreundlichen TOC 2-Maschinensteuerungssystem ausgestattet. Dank des Steuerungssystems kann der Fahrer ein sanftes und reibungsloses Fahrerlebnis genießen, effizient seiner Arbeit nachgehen und Kraftstoff sparen. Selbstverständlich ist die Kransteuerung ebenfalls schnell und präzise und für effizientes Be- und Entladen ausgelegt.

KRAFTSTOFF- UND HYDRAULIKTANKS

Der 200-Liter-Kraftstofftank ermöglicht es dem Fahrer seine reine Arbeitszeit zu verlängern, ohne nachtanken zu müssen. Die korrekte Dimensionierung der Hydrauliköl Menge in jedem Maschinenmodell gewährleistet eine lange Lebensdauer der Hydraulikkomponenten.

BOGIES

Der Rückezug ist auf Wunsch mit oder ohne ausbalancierten NAF-Bogies bestellbar um in jedem Terrain die besten Fahreigenschaften bieten zu können.

ZUGKRAFT

Die hydrostatische Kraftübertragung gewährleistet selbst im anspruchsvollen Gelände eine optimale Leistung. Diese zeichnet sich besonders durch Leistungsstärke, Präzision und Zuverlässigkeit aus.

RUNGENKORB

Die Ladelänge vom Rungenkorb kann wahlweise von 4,15 bis zu 4,80 Metern bestellt werden. Dieser Rückezug zählt zu einem der vielseitigsten Logset-Maschinen-Modellen. Er kann den individuellen Anforderungen und Bedürfnisse angepasst werden kann. Die Maschine kann optional mit einem längeren hinteren Rahmen bestellt werden um somit eine Ladelänge von 5 m erzielt zu können.

Technische Daten



MODELL	5F GT
ABMESSUNGEN	
Eigengewicht ab (kg)	15 500
Tragfähigkeit (kg)	12 000
Länge Rungenkorb (m)	4,15/4,8
MOTOR	
Typ	AGCO Power 49 AWF
Stufe	EU Stage IV / EPA Tier 4 final
Leistung bei 1.900 U/min (kW)	127 (173 PS)
Drehmoment bei 1.500 U/min (Nm)	750
Kraftstofftank (l)	205
DEF-Tank (l)	27
KRAFTÜBERTRAGUNG	
Typ	Hydrostatischmechanisch
Zugkraft (kN)	169
Getriebe	2 Schaltstufen
HYDRAULIKSYSTEM	
Pumpengröße (cm ³)	140
Druck (MPa)	21,5
Öltank (l)	175
KABINE	
Steuerungssystem: TOC 2 • Batteriespannung: 24 V • Sicherheitsgeprüfte und -genehmigte Kabine	
RÄDER	
Bereifung	710/45-26,5
KRAN OPTIONEN	
Kran	Mesera 71
Hubkraft (kNm)	99
Reichweite (m)	7,2/8,5/10
Rotator, °	360
OPTIONALE AUSSTATTUNG	
Polterschild • Standheizung • Krantilt • Für weitere Wünsche oder Informationen vereinbaren Sie bitte einen Termin mit Ihrem Kundenberater.	

LOGSET 5F GT

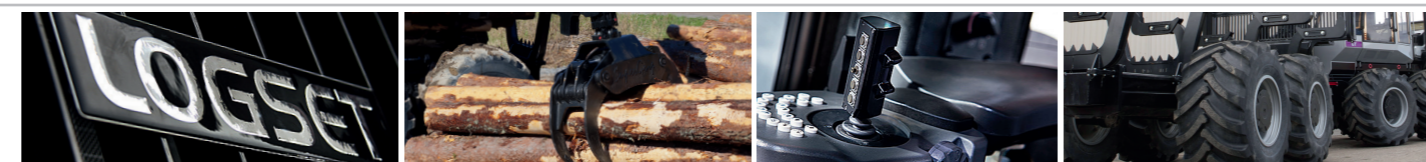
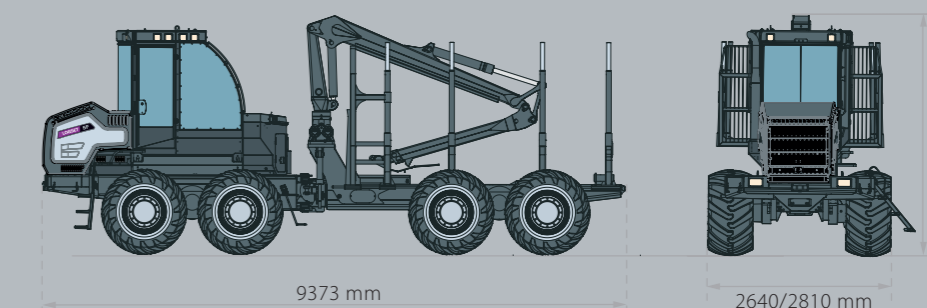

EINFACH BESSER

LOGSET