

# LOGSET 5FP GT

## PREMIUM-VERSION DES 5F GT MIT MEHR LEISTUNG

Der Logset 5FP GT ist ein vielseitiger Rückezug. Er ist kompakt und wendig und somit ideal für Durchforstungen, verfügt jedoch auch über eine unglaubliche Leistung für Kahlschläge. Es handelt sich um einen Zwölf-Tonnen-Rückezug mit starker Kraftübertragung und für seine Klasse überdimensionierte Komponenten. Der AGCO Power-Sechs-Zylinder-Motor mit 7,4 Litern weist in allen Situationen ein unglaublich hohes Drehmoment auf, jedoch mit geringem Kraftstoffverbrauch. Der Rückezug hält die gewünschte Fahrgeschwindigkeit auch unter anspruchsvollen Bedingungen aufrecht. Er ist äußerst zuverlässig und servicefreundlich. Dank aller dieser Eigenschaften weist der Rückezug eine hohe Produktivität und außergewöhnlich niedrige Betriebskosten auf.

Eine hohe Produktivität kann nur durch die bestmögliche Ergonomie erzielt werden. Die Kabine weist eine effiziente Schalldämmung auf und die großen Fenster ermöglichen eine hervorragende Sicht in alle Richtungen. Das benutzerfreundliche Steuerungssystem TOC 2 gewährleistet sowohl für den Kran als auch für die Kraftübertragung ein hohes Maß an Präzision. Ein erfahrener Fahrer kann damit schnell, effizient und ermüdungsfrei arbeiten. Der automatische Tempomat ermöglicht die einfache Regulierung der Fahrgeschwindigkeit über ein Potenziometer. Die konstante Fahrgeschwindigkeit erleichtert dadurch die Arbeit des Fahrers und senkt den Kraftstoffverbrauch. Der benutzerfreundliche Zugang für alle Wartungsarbeiten und der große Kraftstofftank senken die Standzeiten für Fahrer und Maschine auf der Fläche.

**LOGSET**

LOGSET Oy  
Hännisentie 2  
FI-66530 Koivulahti  
FINNLAND  
Tel. +358 10 286 3200

**LOGSET**  
EINFACH BESSER  
[www.logset.com](http://www.logset.com)

EINFACH BESSER

**LOGSET**

# LOGSET GT Rückezug



Rückezug Serie 03/18 - DE  
Recht auf Änderungen ohne Vorankündigung vorbehalten.  
Alle technischen Daten dienen lediglich als Leitfaden.  
Abbildungen und Zeichnungen stellen nicht immer Standardausführungen der Maschinen dar.  
Copyright Logset Oy.



# Acht Vorteile die für den Logset Forwarder sprechen

## MOTOR

Der Dieselmotor in der Logset-Rückzug-Serie bietet eine ideale Kombination aus hervorragender Kraftstoffersparnis und erstklassiger Leistung. Effizienz und Umweltfreundlichkeit werden hier großgeschrieben.

## KABINE

Die Kabine bietet einen erstklassigen Komfort und eine ungehinderte Sicht – sowohl während der Fahrt als auch während des Ladens. Der Kabineninnenraum ist sehr geräumig, luxuriös und bietet enorm viel Stauraum. Der Rückzug kann einfach gesteuert und im Gelände bewegt werden, da alle Räder aus der Kabine sichtbar sind.

## KRAN

Ein großer Vorteil des Mesera-Krans ist seine Geometrie. Der Kran wurde eigens für Rückzüge konzipiert und ermöglicht ein schnelles, einfaches und bequemes Laden und Entladen von Rundholz. Die Modellreihe Mesera71 kann mit einer Reichweite von 7,2 bis 10 Metern ausgestattet werden und optional mit innenliegenden Schläuchen bestellt werden.

## BETRIEBS- UND STEUERUNGSSYSTEM 2 (TOC 2)

Der Rückzug ist mit dem benutzerfreundlichen TOC 2-Maschinensteuerungssystem ausgestattet. Dank des Steuerungssystems kann der Fahrer ein sanftes und reibungsloses Fahrerlebnis genießen, effizient seiner Arbeit nachgehen und Kraftstoff sparen. Selbstverständlich ist die Kransteuerung ebenfalls schnell und präzise und für effizientes Be- und Entladen ausgelegt.

## KRAFTSTOFF- UND HYDRAULIKTANKS

Der 200-Liter-Kraftstofftank ermöglicht es dem Fahrer seine reine Arbeitszeit zu verlängern, ohne nachtanken zu müssen. Die korrekte Dimensionierung der Hydrauliköl Menge in jedem Maschinenmodell gewährleistet eine lange Lebensdauer der Hydraulikkomponenten.

## BOGIES

Der Rückzug ist auf Wunsch mit oder ohne ausbalancierten NAF-Bogies bestellbar um in jedem Terrain die besten Fahreigenschaften bieten zu können.

## ZUGKRAFT

Die hydrostatische Kraftübertragung gewährleistet selbst im anspruchsvollen Gelände eine optimale Leistung. Diese zeichnet sich besonders durch Leistungsstärke, Präzision und Zuverlässigkeit aus.

## RUNGENKORB

Mit dem stabilen, einstellbaren und somit langlebigen Rungenkorb wird mehr Holz transportiert als je zuvor. Die Länge des Rungenkorbes beim Logset 5FP GT kann wahlweise von 4,15 bis zu 4,90 m bestellt werden.

# Technische Daten



| MODELL  | 5FP GT                         |
|---|--------------------------------|
| <b>ABMESSUNGEN</b>  |                                |
| Eigengewicht ab (kg)  | 16 500                         |
| Tragfähigkeit (kg)  | 12 000                         |
| Länge Rungenkorb (m)  | 4,4                            |
| <b>MOTOR</b>  |                                |
| Typ   | AGCO Power 74 AWF              |
| Stufe   | EU Stage IV / EPA Tier 4 final |
| Leistung bei 1.900 U/min (kW)   | 170 (230 PS)                   |
| Drehmoment bei 1.500 U/min (Nm)   | 950                            |
| Kraftstofftank (l)  | 205                            |
| DEF-Tank (l)  | 27                             |
| <b>KRAFTÜBERTRAGUNG</b>   |                                |
| Typ   | Hydrostatischmechanisch        |
| Zugkraft (kN)   | 169                            |
| Getriebe  | 2 Schaltstufen                 |
| <b>HYDRAULIKSYSTEM</b>  |                                |
| Pumpengröße (cm <sup>3</sup> )  | 140                            |
| Druck (MPa)   | 23                             |
| Öltank (l)  | 175                            |
| <b>KABINE</b>   |                                |
| Steuerungssystem: TOC 2 • Batteriespannung: 24 V • Sicherheitsgeprüfte und -genehmigte Kabine   |                                |
| <b>RÄDER</b>  |                                |
| Bereifung   | 710/45-26,5                    |
| <b>KRAN OPTIONEN</b>  |                                |
| Kran  | Mesera 83                      |
| Hubkraft (kNm)  | 106                            |
| Reichweite (m)  | 7,2/8,5/10                     |
| Rotator, °  | 360                            |
| <b>OPTIONALE AUSSTATTUNG</b>  |                                |
| Polterschild • Standheizung • Krantilt • Für weitere Wünsche oder Informationen vereinbaren Sie bitte einen Termin mit Ihrem Kundenberater. |                                |

## LOGSET 5FP GT

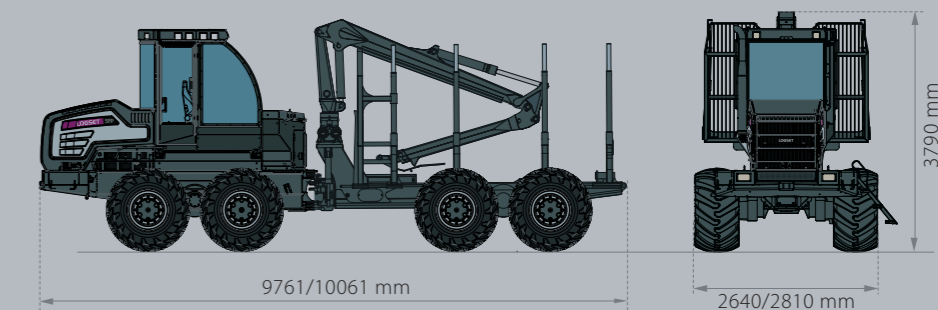

EINFACH BESSER

LOGSET