

LOGSET 8F GT

RÜCKEZUG MIT STARKEM RAHMEN FÜR KAHLSCHLAGARBEITEN

Der Logset 8F GT ist die kosteneffizienteste Maschine für die Holzurückung in Deutschland. Er weist eine Tragfähigkeit von 15 Tonnen auf und die Länge des Rungenkorbes ermöglicht es zwei mal 3m lange Holzsortimente gleichzeitig zu befördern. Die Ladekapazität ist selbst in steilen Lagen sehr beeindruckend. Anspruchsvolle Verhältnisse, wie etwa ein weicher Boden, abschüssiges Gelände oder ein langer Transportweg, werden dank des leistungsstarken 7,4l Motor und der starken Kraftübertragung zum Kinderspiel.

ZUVERLÄSSIGKEIT

Der Logset 8F wurde ebenso wie alle anderen Logset-Produkte für schwere und leistungsorientierte Arbeiten konstruiert. Alle Hauptkomponenten wurden überdimensioniert gebaut, um eine längere Lebensdauer zu erzielen. Um einige Bauteile zu nennen: Der Rahmen, das Mittelgelenk, der Bogie-Antrieb, der Laderaum, die Haube, etc. wurden alle für den Einsatz in rauen Bedingungen konstruiert. Die Maschinenkomponenten wurden alle sorgfältig ausgewählt, um ein hohes Maß an Zuverlässigkeit zu gewährleisten: Weniger Ausfallzeiten, mehr Geld!

WIRTSCHAFTLICHKEIT

Die erfolgreiche Kombination aus dem Logset TOC-Steuerungssystem und dem AGCO Power-Dieselmotor macht den Logset zu einem der kraftstoffeffizientesten Rückezüge auf dem Markt. Äußerst widerstandsfähige Bauteile, ein hohes Maß an Zuverlässigkeit und geringe Ausfallzeiten tragen zu niedrigen Betriebskosten bei.

PRODUKTIVITÄT

Der Mesera-Kran bietet eine beeindruckende Hubkraft von 125 kNm. Der Kran eignet sich zum Laden von schweren Baumstämmen und sogar das Manipulieren von Stammholz, stellt kein Hindernis da. Der Dieselmotor mit 250 PS sowie die hydrostatische Kraftübertragung sorgen in allen Situationen für eine hohe Leistung. Selbst in schwierigen Bedingungen kann der Fahrer eine hohe Leistung erzielen.

KOMFORT

Der Bedienerkomfort ist entscheidend für eine maximale Produktivität. Die geräumige Kabine sorgt für eine gute Sicht und einen niedrigen Lärmpegel. Die Position der verschiedenen Maschinenkomponenten wurde ebenfalls sorgfältig Bedacht ausgewählt, sodass diese leicht zugänglich sind um auch Wartungsarbeiten leicht durchführen zu können.

LOGSET

LOGSET Oy
Hännisentie 2
FI-66530 Koivulahti
FINNLAND
Tel. +358 10 286 3200

LOGSET
EINFACH BESSER

www.logset.com

EINFACH BESSER

LOGSET

LOGSET GT Rückezug



8F GT

Rückezug Serie 03/18 - DE
Recht auf Änderungen ohne Vorankündigung vorbehalten.
Alle technischen Daten dienen lediglich als Leitfaden.
Abbildungen und Zeichnungen stellen nicht immer Standardausführungen der Maschinen dar.
Copyright Logset Oy.



Acht Vorteile die für den Logset Forwarder sprechen

MOTOR

Der Dieselmotor in der Logset-Rückezug-Serie bietet eine ideale Kombination aus hervorragender Kraftstoffersparnis und erstklassiger Leistung. Effizienz und Umweltfreundlichkeit werden hier Großgeschrieben.

KABINE

Die Kabine bietet einen erstklassigen Komfort und eine ungehinderte Sicht – sowohl während der Fahrt als auch während des Ladens. Der Kabineninnenraum ist sehr geräumig, luxuriös und bietet enorm viel Stauraum. Der Rückezug kann einfach gesteuert und im Gelände bewegt werden, da alle Räder aus der Kabine sichtbar sind.

KRAN

Ein großer Vorteil des Mesera-Krans ist seine Geometrie. Der Kran wurde eigens für Rückezüge konzipiert und ermöglicht ein schnelles, einfaches und bequemes Laden und Entladen von Rundholz. Die Modelle 91 und 92 sind in unterschiedlichen Versionen verfügbar, mit Reichweiten von 7,2 bis 10 Meter und können optional mit innenliegenden Schläuchen ausgewählt werden.

BETRIEBS- UND STEUERUNGSSYSTEM 2 (TOC 2)

Der Rückezug ist mit dem benutzerfreundlichen TOC 2-Maschinensteuerungssystem ausgestattet. Dank des Steuerungssystems kann der Fahrer ein sanftes und reibungsloses Fahrerlebnis genießen, effizient seiner Arbeit nachgehen und Kraftstoff sparen. Selbstverständlich ist die Kransteuerung ebenfalls schnell und präzise und für effizientes Be- und Entladen ausgelegt.



KRAFTSTOFF- UND HYDRAULIKTANKS

Der 200-Liter-Kraftstofftank ermöglicht es dem Fahrer seine reine Arbeitszeit zu verlängern, ohne nachtanken zu müssen. Die korrekte Dimensionierung der Hydrauliköl Menge in jedem Maschinenmodell gewährleistet eine lange Lebensdauer der Hydraulikkomponenten.

BOGIES

Der Rückezug ist auf Wunsch mit oder ohne ausbalancierten NAF-Bogies bestellbar um in jedem Terrain die besten Fahreigenschaften bieten zu können.

ZUGKRAFT

Die hydrostatische Kraftübertragung gewährleistet selbst im anspruchsvollen Gelände eine optimale Leistung. Diese zeichnet sich besonders durch Leistungsstärke, Präzision und Zuverlässigkeit aus.

RUNGENKORB

Der starke, einstellbare und somit langlebige Rungenkorb trägt mehr Holz als je zuvor. Der 8F kann standardmäßig mit zwei Stapeln drei Meter Abschnitten beladen werden.

Technische Daten



MODELL	8F GT
ABMESSUNGEN	
Eigengewicht ab (kg)	17 500
Tragfähigkeit (kg)	15 000
Länge Rungenkorb (m)	4,64/5,24
MOTOR	
Typ	AGCO Power 74 AWF
Stufe	EU Stage IV / EPA Tier 4 final
Leistung bei 1.900 U/min (kW)	185 (250 PS)
Drehmoment bei 1.500 U/min (Nm)	1 100
Kraftstofftank (l)	205
DEF-Tank (l)	27
KRAFTÜBERTRAGUNG	
Typ	Hydrostatische Mechanisch
Zugkraft (kN)	190
Getriebe	2 Schaltstufen
HYDRAULIKSYSTEM	
Pumpengröße (cm ³)	Standard 140 / Option 180
Druck (MPa)	21,5
Öltank (l)	175
KABINE	
Steuerungssystem: TOC 2 • Batteriespannung: 24 V • Sicherheitsgeprüfte und -genehmigte Kabine	
RÄDER	
Bereifung	710/45-26,5
KRAN OPTIONEN	
Kran	Mesera 91
Hubkraft (kNm)	125
Reichweite (m)	7,2/8,5/10
Rotator, °	360
OPTIONALE AUSSTATTUNG	
Polterschild • Standheizung • Krantilt • Für weitere Wünsche oder Informationen vereinbaren Sie bitte einen Termin mit Ihrem Kundenberater.	

LOGSET 8F GT

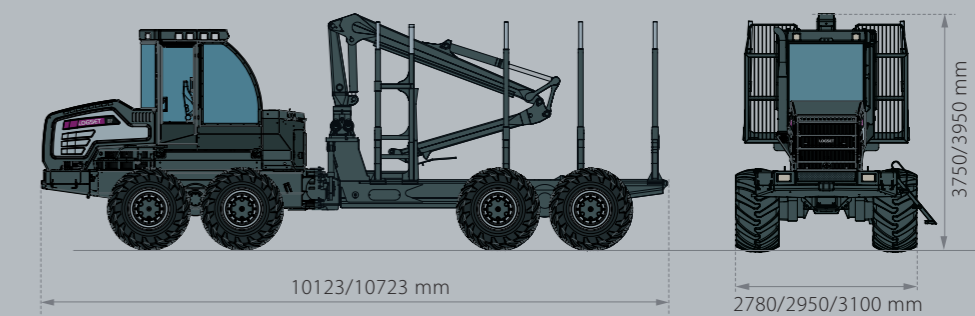

EINFACH BESSER

LOGSET