

Têtes d'abattage LOGSET



Idéale pour les coupes à blanc de grande échelle

La tête Logset TH85 est conçue pour les exploitations à grande échelle. Elle est l'alliée idéale de l'abatteuse Logset 12H GTE Hybrid pour atteindre une productivité maximale et un confort absolu.

La Logset TH85 est conçu pour l'abattage des bois de gros diamètre allant jusqu'à 80 cm. Les trois rouleaux d'alimentation et les quatre moteurs hydrauliques fournissent une impressionnante puissance d'alimentation même avec les arbres les plus difficiles. Son poids total de 2100 kg en fait une structure fiable en termes de châssis, de couteaux et de pivots. L'unité de scie peut être équipée de chaînes de scie à pas de 0,404 pouces

ou 3/4 pouces et jusqu'à une barre de scie de 1 mètre.

La Logset TH85 est performante et efficace pour une coupe précise. Toutes les têtes Logset de la série TH sont livrées avec le système de mesure TOC-MD 2. L'interface utilisateur permet d'utiliser facilement et de régler les fonctions comme la commande de couteau proportionnelle, la coupe transversale automatique, et la vitesse d'alimentation. L'intégration harmonieuse du TOC-MD 2 avec la tête garantit une productivité maximale.

S I M P L E M E N T M E I L L E U R

LOGSET

LOGSET Tête d'abattage TH85

Les lames des couteaux sont en matériaux résistants à l'usure.

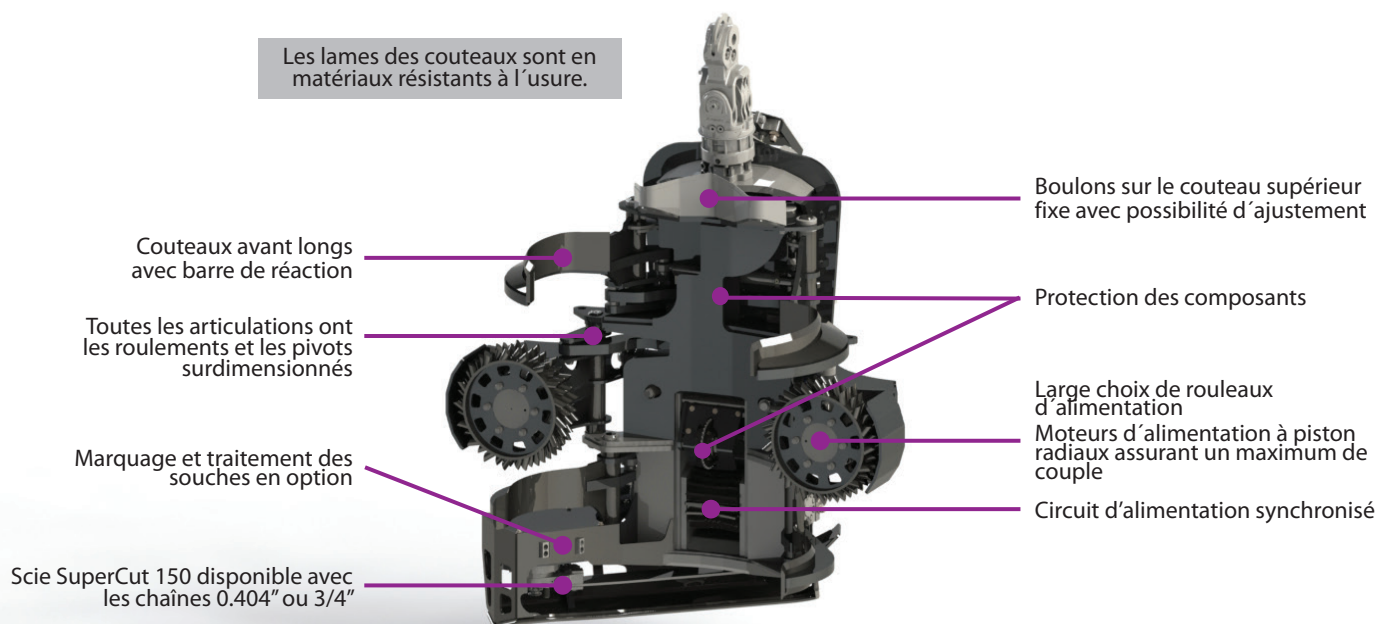

Données techniques

DIMENSIONS		
Largeur, tête ouverte	mm	1900 (75 in)
Largeur, tête fermée	mm	1580 (62 in)
Hauteur jusqu'au couteau sup. fixe	mm	1850 (73 in)
Hauteur avec rotator et bielle	mm	2400 (94 in)
Poids avec rotator et bielle	kg	2100 (4 629 lbs)
ABATTAGE/COUPE		
Diamètre max. de coupe/abattage	mm	900 (35 in)
Guide chaîne	mm	1000 (39 in)
Scie		SuperCut 150
Moteur de scie		Bucher 32
Tendeur de chaîne		Hydraulic
Réservoir d'huile de chaîne	litre	8 (2 gal)
SYSTEME HYDRAULIQUE		
Pression maximale	bar	280 (4 061psi)
Débit pour utilisation optimale	l/min	300 (79 gal/min)
Distributeur: bloc hydraulique sur mesure		
ALIMENTATION		
Moteurs hydr., bras d'alimentation	cm ³	940
Moteurs hydrauliques, châssis	cm ³	470
Moteurs hydrauliques	pcs	4
Vitesse d'alimentation (240l/min, 63 gal/min), m/s		4,2 (14 ft/s)
Ouverture max., rouleaux d'alimentation, mm		840 (33 in)

EBRANCHEGE			
Ouverture max., couteaux avant	mm		1000 (39 in)
Diamètre d'ébranchage, de bout à bout	mm		580 (23 in)
Couteau(x) fixe(s)	pcs		2
Couteaux mobiles	pcs		4
ROTATOR			
Indexator AV 17/H182, Black Bruin BBR 16			
SYSTEME DE MESURE			
Logset TOC-MD 2			
EQUIPEMENTS RECOMMANDES			
à roues, à partir de		23-28 t. (51 000-62 000 lbs)	
à chenilles/pelleuses, à partir de		26-32 t. (57 000-71 000 lbs)	
OPTIONS			

Contactez votre revendeur local pour plus d'informations.

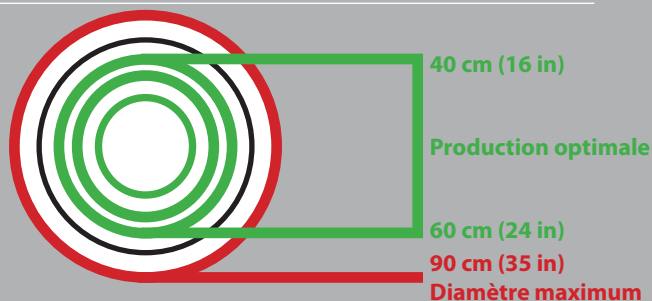

Gamme de têtes d'abattage 06/18 - FR. Nous nous réservons tout droit de procéder à des modifications sans avertissement. Toutes les informations techniques sont à titre informatif seulement. Les photos et les diagrammes ne représentent pas toujours les versions originales des têtes. Copyright Logset Oy.

Logset Oy
Hännisentie 2
FI-66530 Koivulahti
FINLANDE
Tél. +358 10 286 3200

LOGSET
SIMPLEMENT MEILLEUR
www.logset.com