

# LOGSET 8H GTE Hybrid

## UNA POTENTE PROCESADORA QUE ELEVA LA PRODUCTIVIDAD A UN NUEVO NIVEL

La Logset 8H GTE Hybrid es una potente procesadora de tamaño medio que no se viene abajo bajo presión. El motor diésel de la máquina trabaja siempre constante, siendo el sistema híbrido el que aporta una potencia de hasta 104 KW (142 CV) extra cuando se requiere durante el ciclo de procesamiento de madera.

Esto permite que la procesadora realice fácilmente varias tareas a la vez, manteniendo el motor un régimen constante.

Las dimensiones de la procesadora son las mismas que las de una Logset 8H GTE habitual. Si usted está buscando una procesadora compacta y eficiente, ¡no tiene más que decidirse por una Logset 8H GTE Hybrid!

## ¿POR QUÉ UNA TECNOLOGÍA HÍBRIDA?

### POTENTE

Con el sistema híbrido integrado en el motor diésel de la máquina, la procesadora Logset Hybrid ofrece un aumento de un 45% en potencia y un 39% en par. El sistema híbrido nos permite aumentar la potencia de toda la máquina sin agrandar el tamaño del motor diésel.

### ECONÓMICO

Todos los picos de carga en el ciclo de trabajo de la procesadora se compensan gracias al motor eléctrico. El motor eléctrico proporciona un impulso a la procesadora cuando el trabajo de carga así lo requiere. El motor diésel trabaja a un ritmo constante, con lo cual la procesadora está ahorrando combustible. El ahorro puede ser considerable, hasta un 25%, lo que supone un coste claramente inferior comparado con el de la tecnología tradicional. La procesadora híbrida mantiene un ritmo de trabajo constante incluso con árboles grandes, lo que aumenta su productividad.

### ECOLÓGICO/RESPETUOSO CON EL MEDIO AMBIENTE

Por cada mueble y casa construida con material de madera, hay un árbol que procesar. Existe una necesidad urgente de reducir el impacto medioambiental de las procesadoras. Logset es el único fabricante de procesadoras híbridas, y por tanto, el pionero de una silvicultura sustentable, creando un espacio sostenible sin afectar a la productividad.

La tecnología híbrida de las procesadoras Logset Hybrid reduce de manera significativa el consumo de combustible y las emisiones por metro cúbico talado, lo que beneficia tanto al propietario como al medioambiente.

*Las procesadoras híbridas Logset ofrecen una tecnología increíble que responde a las necesidades de la silvicultura moderna.*

**LOGSET**

Logset Oy  
Hännisentie 2  
FI-66530 Koivulahti  
FINLANDIA  
Tel. +358 10 286 3200

**LOGSET**  
SIMPLEMENTE MEJOR  
[www.logset.com](http://www.logset.com)

SIMPLEMENTE MEJOR

**LOGSET**

# LOGSET GTE PROCESADORA DE RUEDAS



# 8H GTE HYBRID

Gama de procesadoras de ruedas 06/19 - ES  
Nos reservamos el derecho de realizar modificaciones sin previo aviso.  
Todas las especificaciones técnicas son únicamente a título orientativo.  
Las imágenes y diagramas no siempre representan versiones standard de las máquinas.  
Copyright Logset Oy.



# Características claves de la procesadora híbrida Logset Hybrid

## SISTEMA HÍBRIDO

El motor eléctrico aporta al motor **AGCO Power 74 LFTN** un increíble aumento de potencia y par motor. El sistema híbrido reacciona inmediatamente a los cambios de carga mejorando el rendimiento de la máquina. Éste ofrece la potencia instantánea y la economía de combustible que jamás hubiese soñado.

## CABINA

La cabina tiene **una excelente visibilidad panorámica**. Las protecciones de luces mejoradas protegen todavía mejor las luces de trabajo y el techo de cabina. El nuevo diseño reduce la altura de transporte y proporciona a la cabina un atractivo visual, con un perfil redondeado. El nivel de ruido reducido de la cabina es un factor clave para el confort del maquinista

## SISTEMA DE CONTROL TOC-MD 2

El propio sistema de control, el "Total Operation and Control Measuring Device" (TOC-MD2) para el cabezal de la procesadora maximiza la producción y es fácil de navegar y de usar. Esta tecnología ha sido probada durante años. Características tales como la optimización del sistema de alimentación adaptativo, permiten que el trabajo del maquinista sea más fácil y que la máquina produzca más.

## GRÚA

La grúa paralela forestal Mesera 240H, es muy robusta y presenta una geometría óptima. Su estabilidad única le permite utilizar la grúa hasta los 11 metros de alcance. La grúa no sólo es rápida, sino que también muy precisa al mismo tiempo.



## MOTOR

El potente motor AGCO Power con tecnología SCR proporciona un par motor muy alto a bajas revoluciones, ofreciendo de este modo el mejor ahorro de combustible en el mercado de los motores.

## TRANSMISIÓN

EL sistema de control TOC 2 controla y optimiza la transmisión. La combinación de los fiables bogies NAF en la parte delantera y trasera, y el potente sistema de bloqueo mediante grandes cilindros hidráulicos, asegura la perfecta estabilidad de la procesadora. En opción disponemos de elevador de bogies hidráulico delanteros o equilibrado mecánico de todos los bogies.

## HIDRÁULICA

La Logset 8H GTE Hybrid puede ofrecer hasta 585l/min a 1500 rpm, lo que supone el mejor caudal para un alto rendimiento y mayor ahorro de combustible. El correcto equilibrio para la mejor producción.

## CABEZAL PROCESADORA

Usted puede elegir el mejor cabezal que responda a sus necesidades. Los tamaños más adaptados para la Logset 8H GTE Hybrid son los cabezales TH55, TH65 y TH75. Utilizando un cabezal Logset, usted aumenta su producción, ya que las funciones del cabezal se acoplan eficientemente a la procesadora.

# Ficha Técnica



MODELO	8H GTE Hybrid
<b>DIMENSIONES</b>	
Peso propio, en kg	23 000
<b>SISTEMA HÍBRIDO, MOTOR + MOTOR ELÉCTRICO</b>	
Potencia máx. a 1850 rpm, kW	<b>311 (422 CV)</b>
Par motor máx a 1500 rpm, Nm	<b>1 780</b>
<b>MOTOR</b>	
Tipo	AGCO Power 74 LFTN
Fase del motor	Stage V
Potencia a 1850 rpm, kW	214 (291 CV)
Par motor a 1500 rpm, Nm	1280
Tanque combustible, l	400
Tanque DEF, l	40
<b>MOTOR ELÉCTRICO</b>	
Máx. potencia a 2000 rpm, kW	104 (142 CV)
Máx. par motor 0-2000 rpm, Nm	500
<b>TRANSMISIÓN</b>	
Tipo	Hidrostática-mecánica
Esfuerzo de tracción, kN	190
Caja de cambios	2 velocidades
<b>SISTEMA HIDRÁULICO</b>	
Caudal 1000 rpm, l/min	<b>210 + 180</b>
Tanque hidráulico, l	240
<b>CABINA</b>	
Sistema de control	TOC 2
Dispositivo de medición	TOC-MD 2
Voltaje de la batería	24 V
	Cabina probada y homologada • Cabina nivelante y giratoria (opción)
<b>NEUMÁTICOS</b>	
Delanteros	600/55-26.5; 710/45-26.5
Traseros	600/55-26.5; 710/45-26.5
<b>GRÚA</b>	
Opciones de la grúa Mesera	Mesera 240 H
Opciones de alcance, m	10,3/11
Capacidad de elevación, kNm	240
<b>CABEZALES DE LA PROCESADORA</b>	
Opciones de modelo	TH55, TH65, TH75
<b>EQUIPOS OPCIONALES</b>	Contacte su distribuidor local para más información sobre otras opciones.

## 8H GTE Hybrid

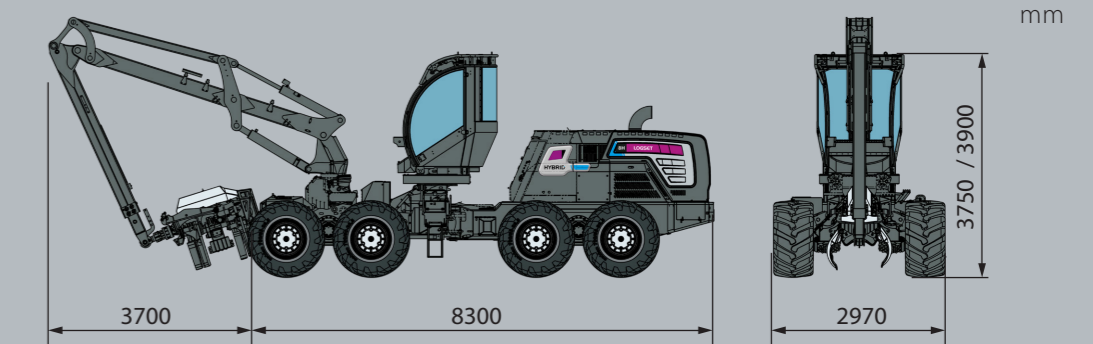

SIMPLEMENTE MEJOR

**LOGSET**