

LOGSET 8H GTE Hybrid

EIN LEISTUNGSSTARKER HARVESTER DER DIE PRODUKTIVITÄT AUF EIN NEUES NIVEAU HEBT

Der Logset 8H GTE Hybrid ist ein leistungsstarker mittelgroßer Harvester, der unter Belastung nicht langsamer wird. Der Dieselmotor der Maschine läuft mit konstanter Leistung während das Hybridsystem bis zu 104 kW (142 PS) zusätzliche Leistung liefert, die in einem typischen Fäll- und Verarbeitungszyklus benötigt wird. Auf diese Weise kann der Hybrid Harvester problemlos mehrere Aufgaben gleichzeitig ausführen, während die Motorlast konstant bleibt.

Die Abmessungen des Harvester entsprechen denen des normalen Logset 8H GTE. Wenn Sie einen kompakten und effizienten Harvester suchen, ist der Logset 8H GTE Hybrid genau das Richtige für Sie!

WARUM HYBRID-TECHNOLOGIE?

LEISTUNG

Mit dem Hybridsystem als integriertem Bestandteil des Dieselmotors der Maschine bietet der Logset Hybrid Harvester eine Leistungssteigerung von 45 % und eine Drehmomentsteigerung von 39 %. Mit dem Hybridsystem können wir die Leistung der gesamten Maschine steigern, ohne den Dieselmotor zu vergrößern.

WIRTSCHAFTLICHKEIT

Alle Lastspitzen im Arbeitszyklus der Erntemaschine werden vom Elektromotor ausgeglichen. Der Elektromotor gibt der Erntemaschine eine Leistungssteigerung, wenn die Arbeitslast dies erfordert. Wenn der Dieselmotor konstant läuft, spart der Harvester Kraftstoff. Die Kraftstoffeinsparung kann bis zu 25% betragen, was geringere Betriebskosten im Vergleich zu herkömmlicher Technologie bedeutet. Der Hybrid Harvester hält das normale Arbeitstempo auch bei großen Bäumen aufrecht, wodurch die Produktivität gesteigert wird.

UMWELTFREUNDLICH

Für jedes Holzmöbelstück und jedes Haus das gebaut wird, muss Holz geerntet werden. Es ist dringend erforderlich, den ökologischen Fußabdruck von Erntemaschinen zu verringern. Als einziger Hersteller von Hybrid Erntemaschinen ist Logset der Vorreiter in der nachhaltigen Forstwirtschaft und bietet eine echte nachhaltige Möglichkeit Holz zu produzieren, ohne die Produktivität zu beeinträchtigen.

Die Hybridtechnologie der Logset Hybriderntemaschinen reduziert den Kraftstoffverbrauch und die Emission pro gefällten Kubikmeter erheblich, was sowohl dem Eigentümer als auch der Umwelt zu gute kommt.

Die Logset Hybrid Harvester verfügen über eine erstaunliche Technologie, die den Anforderungen der modernen Forstwirtschaft gerecht wird.

LOGSET

Logset Oy
Hännisentie 2
FI-66530 Koivulahti
FINNLAND
Tel. +358 10 286 3200

LOGSET
EINFACH BESSER

www.logset.com

EINFACH BESSER

LOGSET

LOGSET GTE Harvester



8H GTE
HYBRID

Harvester Serie 09/19 - DE
Recht auf Änderungen ohne Vorankündigung vorbehalten.
Alle technischen Daten dienen lediglich als Leitfaden.
Abbildungen und Zeichnungen stellen nicht immer Standardausführungen der Maschinen dar.
Copyright Logset Oy.



Hauptmerkmale des Logset Hybrid Harvester

HYBRIDSYSTEM

Der Elektromotor bietet dem **AGCO Power 74 LFTN-Motor** eine erstaunliche Leistungs- und Drehmomentsteigerung. Eine schnelle Reaktion auf die sich ändernde Last verbessert die Leistung der Maschine. Das Hybridsystem bietet sofort die Leistung und den Kraftstoffverbrauch von dem Sie immer geträumt haben.

KABINE

Die Kabine bietet **eine hervorragende Rundumsicht**. Eine neu entwickelte Abdeckung schützt die Arbeitsscheinwerfer und das Kabinendach noch besser. Das aktuelle Design verringert die Transporthöhe und verleiht der Kabine ein ansprechendes rundes Profil. Der geringe Lärmpegel in der Kabine ist ein Schlüsselfaktor für den Bedienerkomfort.

STEUERUNGSSYSTEM TOC-MD 2

Das eigene TOC-MD 2-Messsystem von Logset maximiert die Produktion und die Steuerung ist intuitiv einfach zu bedienen. Die Technologie wurde im Laufe der Jahre sorgfältig erprobt. Funktionen wie der adaptive Vorschub oder das Sägefenster machen die Arbeit des Bediener einfacher und die Maschine produktiver.

KRAN

Der starke Parallelkran Mesera 240H hat eine optimale Geometrie. Die einzigartige Stabilität der Maschine ermöglicht es Ihnen, die Kranleistung bis zu einer Reichweite von 11 Metern zu nutzen. Der Kran kann schnell und dennoch präzise betrieben werden.



MOTOR

Der leistungsstarke AGCO Power Motor mit SCR Technologie liefert ein hohes Drehmoment bei niedriger Motordrehzahl und bietet den besten Kraftstoffverbrauch auf dem Motorenmarkt.

KRAFTÜBERTRAGUNG

Das Getriebe wird von der TOC 2 Steuerung gesteuert und optimiert. Die Kombination aus zuverlässigen NAF Boggieachsen vorne und hinten und dem leistungsstarken Rahmenverriegelungssystem mit großen Hydraulikzylindern sorgt für die perfekte Stabilität der Erntemaschine. Optional sind hydraulisch ausbalancierte Boogieachsen vorne oder mechanisch ausbalancierte Boggieachsen rundum erhältlich.

HYDRAULIK

Der Logset 8H Hybrid bietet bis zu 585 l/min bei 1500 U/min. Dies ist der beste Durchfluss für hohe Produktivität und geringen Kraftstoffverbrauch. Die richtige Balance für die beste Leistung.

HARVESTERKOPF

Sie können den Kopf auswählen, der Ihren Anforderungen am besten entspricht. Die am besten geeigneten Größen für den Logset Logset 8H GTE Hybrid sind die Köpfe TH55, TH65 und TH75. Mit der Wahl eines Logset TH Harvesteraggregats steigern Sie Ihre Produktion, da der Harvesteraggregatkopf nahtlos mit dem Harvesteraggregat zusammenarbeitet.

Technische Daten



MODELL	8H GTE Hybrid
ABMESSUNGEN	
Eigengewicht in, kg	23 000
HYBRID-SYSTEM, MOTOR + ELEKTROMOTOR	
Max. Leistung bei 1.850 U/min, kW	311 (422 PS)
Max. Drehmoment bei 1.500 U/min, Nm	1 780
DIESELMOTOR	
Typ	AGCO Power 74 LFTN
Leistung	Stage V
Leistung bei 1.850 U/min, kW	214 (291 PS)
Drehmoment bei 1.500 U/min, Nm	1280
Kraftstofftank, L	400
DEF, L	40
ELEKTROMOTOR	
Max. Leistung bei 2.000 U/min, kW	104 (142 PS)
Max. Drehmoment bei 0–2.000 U/min, Nm	500
KRAFTÜBERTRAGUNG	
Typ	Hydrostatischmechanisch
Zugkraft, kN	190
Getriebe	2 Schaltstufen
HYDRAULIKSYSTEM	
Durchfluss bei 1.000 U/min, l/min	210 + 180
Hydrauliköltank, L	240
KABINE	
Steuerungssystem	TOC 2
Messsystem	TOC-MD 2
Batteriespannung	24 V
	Sicherheitsgeprüfte und -genehmigte Kabine • Dreh- und Niveaubühne (Option)
BEREIFUNG	
Vorne	600/55-26.5; 710/45-26.5
Hinten	600/55-26.5; 710/45-26.5
KRAN	
Kran optionen	Mesera 240 H
Reichweitenoptionen, m	10,3/11
Hubkraft, kNm	240
HARVESTERKÖPFE	
Modelloptionen	TH55, TH65, TH75
OPTIONALE AUSTRÜSTUNG	Für weitere Wünsche oder Informationen vereinbaren Sie bitte einen Termin mit Ihrem Kundenberater.

8H GTE Hybrid

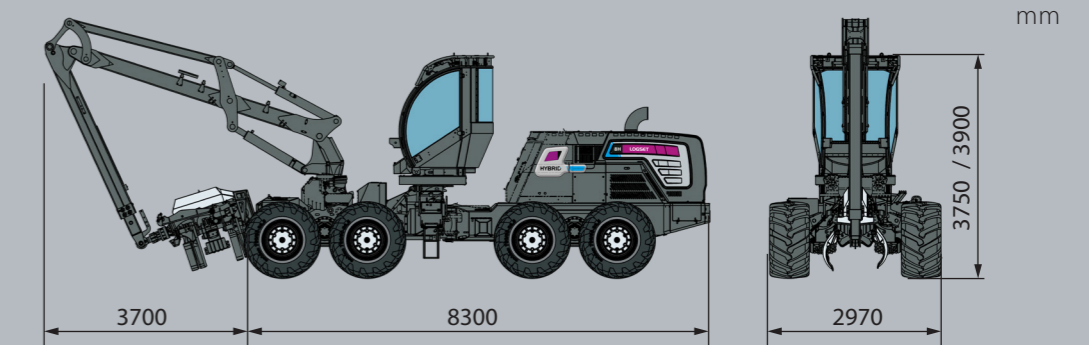

EINFACH BESSER

LOGSET