

LOGSET 5F GT

Un nouveau design pour le porteur le plus populaire !

Le porteur 5F GT de 12 tonnes est le modèle le plus vendu en Finlande, dans les pays Baltes et en France. Selon nos clients ce porteur est l'outil idéal pour des opérations sur terrains meubles. Le nouveau 5F GT est équipé du moteur diesel AGCO Stage 5 qui respecte les normes européennes d'émissions.

Logset 5F GT est un porteur polyvalent et compact. Il est parfaitement adapté pour les opérations d'éclaircie, mais peut également être utilisé pour les petites opérations de coupes finales. Les pneus larges de 26.5 pouces et la garde au sol élevée font de cette machine le choix idéal pour divers types de terrain. Le porteur est compact, d'où il est facile de tourner à des virages serrés sans compromettre la garde au sol. Le Logset 5F GT est très fiable et n'a pas besoin d'un grand nombre de pièces de rechange. Ces caractéristiques nous permettent d'obtenir des coûts de fonctionnement exceptionnellement faibles.

Une productivité élevée nécessite également une ergonomie optimale. La cabine a un isolement sonore efficace et les grandes vitres permettent une excellente visibilité dans tous les sens. Le système de commande TOC 2 convivial donne une bonne précision de la grue et de la transmission. Un conducteur expérimenté peut travailler avec rapidité et efficacité sans stress. Le régulateur de vitesse automatique permet de faciliter le réglage de la vitesse de conduite grâce à un potentiomètre. La constance de la vitesse de conduite facilite le travail de l'opérateur et réduit la consommation de carburant. La facilité d'accès pour les tâches d'entretien et le volume important du réservoir de carburant contribuent à réduire les interruptions de service.

LOGSET

Logset Oy
Hännisentie 2
FI-66530 Koivulahti
FINLANDE
Tél. +358 10 286 3200

LOGSET
SIMPLEMENT MEILLEUR
www.logset.com

SIMPLEMENT MEILLEUR

LOGSET

Porteurs LOGSET GT



Gamme de porteurs 08/20 - FR
Nous nous réservons tout droit de procéder à des modifications sans avertissement.
Toutes les informations techniques sont données comme guide seulement.
Les photos et les diagrammes ne représentent pas toujours les versions originales des machines.
Copyright Logset Oy.



Porteur compact pour terrains difficiles

MOTEUR

Équipé du nouveau moteur diesel AGCO Power 49 LFTN de 4 cylindres. Ce moteur offre une puissance totale de 140 kW, soit 20 ch (hp) supplémentaires au précédent modèle. Le nouveau moteur AGCO est plus simple et rapide pour la maintenance.

CABINE

La cabine offre un confort haut de gamme et une vue dégagée dans toutes les directions lors de la conduite et du chargement/déchargement. Elle est spacieuse et équipée de grands compartiments pour le rangement. Optez pour l'option Smooth Ride pour la suspension de la cabine pour un ultime confort de l'opérateur.

GRUE

La géométrie du bras constitue un grand avantage de la grue Mesera. La grue est particulièrement conçue pour les porteurs et rend le chargement et déchargement confortable et facile. Le modèle 83 est le modèle standard. Les flexibles de la grue peuvent être intégrés en option.

SYSTÈME TOTAL D'OPÉRATION ET DE COMMANDE 2 (TOC 2)

Le porteur est équipé d'un système de commande ergonomique TOC 2. Grâce à ce système de commande, l'opérateur économise énormément de carburant et l'expérience de conduite est confortable et régulière. La commande de la grue est également rapide et précise.



RÉSERVOIRS DE CARBURANT ET HYDRAULIQUES

Grâce à la capacité du réservoir de carburant de 188 litres, la durée de travail est prolongée sans réapprovisionnement en carburant nécessaire. Le grand volume du réservoir d'huile hydraulique sur chaque modèle de porteur assure une longue durée de vie des composants hydrauliques.

TRANSMISSION

La machine est disponible avec ou sans équilibrage sur les bogies NAF, en fonction de vos besoins.

TRACTION

La transmission hydrostatique permet une meilleure performance même sur les terrains les plus difficiles. Elle est puissante, précise et fiable.

PANIER DE CHARGEMENT

Le Logset 5F GT a une longueur de panier réglable, variant de 4,15 mètres à plus de 4,80 mètres. Ce porteur est l'une des machines Logset la plus polyvalente, étant donné qu'il est possible de l'adapter à vos besoins individuels. La machine peut également être équipée avec un châssis arrière long pour un panier de 5 mètres.

Données techniques



MODELE	5F GT
DIMENSIONS	
Poids propre à partir de, kg	15 500 (34 172 lbs)
Capacité de chargement, kg	12 000 (26 500 lbs)
Longueur zone de chargement, m	3.6/4.2/4.6 (142/165/181 in)
MOTEUR	
Type	AGCO Power 49 LFTN
Stage	EU Stage V
Puissance à 1900 tr/min, kW	140 (190 ch/hp)
Couple à 1500 tr/min, Nm	800 (590 ft lb)
Réservoir de carburant, l	188 (50 US gal)
Réservoir DEF, l	30 (7,9 US gal)
TRANSMISSION	
Type	Hydrostatique mécanique
Effort de traction, kN	169 (37 993 lbf)
Boîte de vitesse	2 vitesses
SYSTÈME HYDRAULIQUE	
Capacité de la pompe, cm ³	140
Pression, MPa	23 (3 336 psi)
Réservoir d'huile hydraulique, l	175 (46 US gal)
CABINE	
Système de contrôle: TOC 2 • Batterie: 24 V • Sécurité de la cabine testée et approuvée	
ROUES	
Pneus	Standard: 710/45-26.5 Option: 600/55-26.5
GRUE	
Modèle de grue	Mesera 83
Couple de levage, kNm	106 (78 180 ft lb)
Options de longueur, m	7.2/8.5/10 (23/27/32 ft)
Rotator, °	360
EQUIPMENTS EN OPTION	
Lame de Bulldozer • Chauffe moteur (Webasto) • Tilt de grue • Suspension Smooth Drive • Contactez votre distributeur LOGSET le plus proche pour des informations supplémentaires sur nos équipements de série et optionnels du modèle.	

5F GT

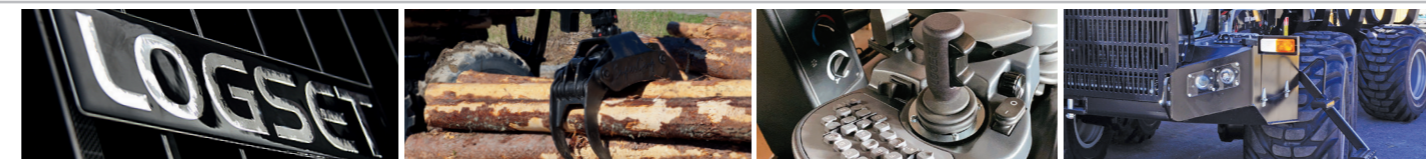
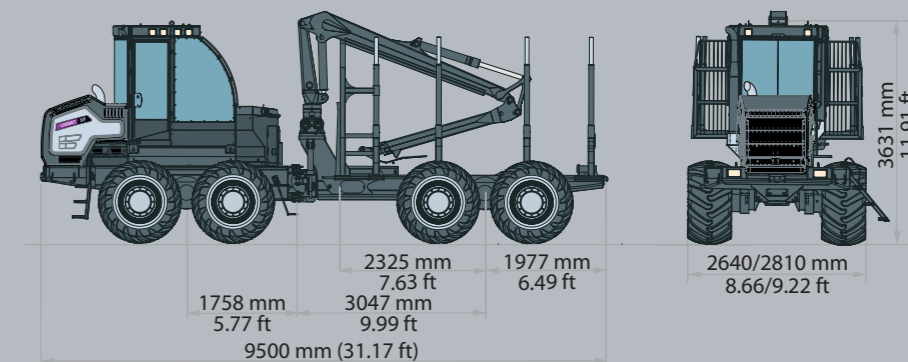

SIMPLEMENT MEILLEUR

LOGSET