

LOGSET **GT** Rückezug



EINFACH BESSER

LOGSET

LOGSET 4F GT



KOMPAKTER UND KRAFTVOLLER 10 TONNEN DURCHFÖRSTUNGS-RÜCKEZUG

Der Logset 4F GT ist der kleinste Forwarder in der Logset Produktserie. Die Maschine hat eine Ladekapazität von 10 Tonnen und ist speziell für enge Durchforstungsbestände entwickelt worden. Aufgrund seiner Größe eignet er sich speziell für feuchte und sensible Böden und das bei geringsten Bodenschäden.

Trotzdem ist der Logset 4F GT ein kompakter aber kraftvoller Rückezug: Der 4.9 Liter AGCO Power Motor leistet 125 kW (170PS) Zwei verschiedene Krantypen mit unterschiedlichen Hubmomenten : 91 kNm oder 99 kNm sind lieferbar. Beide Krantypen sind mit drei verschiedenen Längen wählbar.

Die Kabine ist effizient gegen die Umgebungsgeräusche isoliert und die großen Scheiben erlauben eine ideale Sicht auf alle Reifen. Mit dem benutzerfreundlichen TOC 2 Steuerungssystem kann der Maschinenführer den Kran und den Fahrtrieb unglaublich präzise steuern. Dies erlaubt ein schnelles und effizientes Arbeiten ohne Stress. Der automatische Fahrtrieb erlaubt es die Fahrgeschwindigkeit einfach über ein Potentiometer einzustellen. Die konstante Fahrgeschwindigkeit führt zu einer höheren Leistung mit niedrigem Dieserverbrauch.

Acht Vorteile die für den Logset Rückezug sprechen

MOTOR

Der Dieselmotor in der Logset-Rückezug-Serie bietet eine ideale Kombination aus hervorragender Kraftstoffersparnis und erstklassiger Leistung. Effizienz und Umweltfreundlichkeit werden hier großgeschrieben.

KABINE

Die Kabine bietet einen erstklassigen Komfort und eine ungehinderte Sicht – sowohl während der Fahrt als auch während des Ladens. Der Kabineninnenraum ist sehr geräumig, luxuriös und bietet enorm viel Stauraum. Der Rückezug kann einfach gesteuert und im Gelände bewegt werden, da alle Räder aus der Kabine sichtbar sind.



KRAFTSTOFF- UND HYDRAULIKTANKS

Der 200-Liter-Kraftstofftank ermöglicht es dem Fahrer seine reine Arbeitszeit zu verlängern, ohne nachtanken zu müssen. Die korrekte Dimensionierung der Hydrauliköl Menge in jedem Maschinenmodell gewährleistet eine lange Lebensdauer der Hydraulikkomponenten.

BOGIES

Die Maschine ist mit NAF Bogies ausgestattet.

KRAN

Einer der Hauptvorteile der Mesera Kräne ist die Kran Geometrie. Der Kran ist speziell für das Laden und Entladen entwickelt, somit ist das Laden und Entladen komfortabel und einfach. Der Mesera Kran 61 reicht von 7,2 m bis 10 m und hat eine Hubkraft von 91 kNm. Das Model 71 hat die gleiche Reichweite, jedoch ein Hubmoment von 99 kNm. Beide Kräne sind in der 10 m Version mit innenliegender Schlauchführung lieferbar.

BETRIEBS- UND STEUERUNGSSYSTEM (TOC 2)

Der Rückezug ist mit dem benutzerfreundlichen TOC 2-Maschinensteuersystem ausgestattet. Dank des Steuerungssystems kann der Fahrer ein sanftes und reibungsloses Fahrerlebnis genießen, effizient seiner Arbeit nachgehen und Kraftstoff sparen. Selbstverständlich ist die Kransteuerung ebenfalls schnell und präzise und für effizientes Be- und Entladen ausgelegt.



ZUGKRAFT

Die hydrostatische Kraftübertragung gewährleistet selbst im anspruchsvollen Gelände eine optimale Leistung. Diese zeichnet sich besonders durch Leistungsstärke, Präzision und Zuverlässigkeit aus.

LADEFLÄCHE

Die stabile, verstellbare und haltbare Rungenbank kann mehr Holz aufnehmen als je zuvor. Mit einer teleskopierbaren hinteren Runge hat der Rungenkorb eine Länge von 4,3 m bis auf 4,8 m.



Technische Daten



MODELL	4F GT
ABMESSUNGEN	
Eigengewicht ab (kg)	13 500
Tragfähigkeit (kg)	10 000
Länge Rungenkorb (m)	4.3/4.8
MOTOR	
Typ	AGCO Power 49 LFTN
Stufe	Stage V
Leistung bei 1.900 U/min (kW)	127 (173 hp)
Drehmoment bei 1.500 U/min (Nm)	750
Kraftstofftank (l)	205
DEF-Tank (l)	30
KRAFTÜBERTRAGUNG	
Typ	Hydrostatischmechanisch
Zugkraft (kN)	135
Getriebe	2 Schaltstufen
HYDRAULIKSYSTEM	
Pumpengröße (cm ³)	140
Druck (MPa)	21.5
Öltank (l)	175
KABINE	
Steuerungssystem: TOC 2 • Batteriespannung: 24 V • Sicherheitsgeprüfte und -genehmigte Kabine	
RÄDER	
Bereifung	710/40-22.5
KRAN OPTIONEN	
Kran	Mesera 61, Mesera 71
Hubkraft (kNm)	91/99
Reichweite (m)	7.2/8.5/10
Rotator, °	360
OPTIONALE AUSSTATTUNG	

Polterschild • Standheizung • Krantilt • Für weitere Wünsche oder Informationen vereinbaren Sie bitte einen Termin mit Ihrem Kundenberater.

LOGSET 4F GT

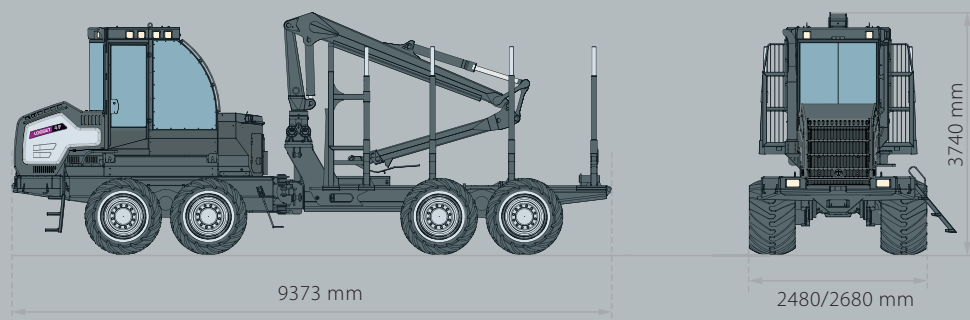

EINFACH BESSER

LOGSET



Rückezug Serie 01/22 – DE

Recht auf Änderungen ohne Vorankündigung vorbehalten.

Alle technischen Daten dienen lediglich als Leitfaden.

Abbildungen und Zeichnungen stellen nicht immer Standardausführungen der Maschinen dar.

Copyright Logset Oy.



LOGSET Oy
Hännisentie 2
FI-66530 Koivulahti
FINNLAND
Tel. +358 10 286 3200

LOGSET
EINFACH BESSER

www.logset.com