

LOGSET Harvesterkopf



Optimiert für starkes Holz

Logset TH85 ist die zweitgrösste Harvesterkopf in der Logset TH Serie. Wenn der auf eine Logset 12H GTE Hybrid Harvester montiert ist, dann kommt die Produktivität auf eine neue, unbesehene Niveau.

Logset TH85 ist konstruiert für Fällen, Vorschub und Schneiden von Bäumen die zwischen 80 cm und 4 cm sind. Die drei Vorschubwalzen und die vier Vorschubmotoren bieten ein eindrucksvolle Vorschubkraft, auch mit den schwierigsten Bäumen. Die 2100 kg schwere Kopf hat eine starke Konstruktionen, besonders wenn es handelt sich um Rahmen, Entastungsmesser und Lagerungen.

Die Säge-Einheit kann mit entweder 0,404" oder 3/4" Sägekette ausgerüstet werden und mit Sägeschwert bis zum 1 meter.

Logset TH85 hat alle erforderliche Elementen für grossartige Holzernte, Leistung und Effizienz.

Die TH Harvesterköpfe arbeiten optimal mit der TOC-MD2 Messsystem. Die Anwenderschnittstelle ist bedienerfreundlich und es ist einfach und schnell Einstellungen für Klemmdruck, Sägekontroll und Vorschub zu optimieren. Die einwandfreie Integration von TOC-MD 2 mit der Harvesterkopf garantiert ein hohe Produktion.

EINFACH BESSER

LOGSET

LOGSET Harvesterkopf TH85

Alle Messer sind aus gehärtete hochverschleissfestes Material

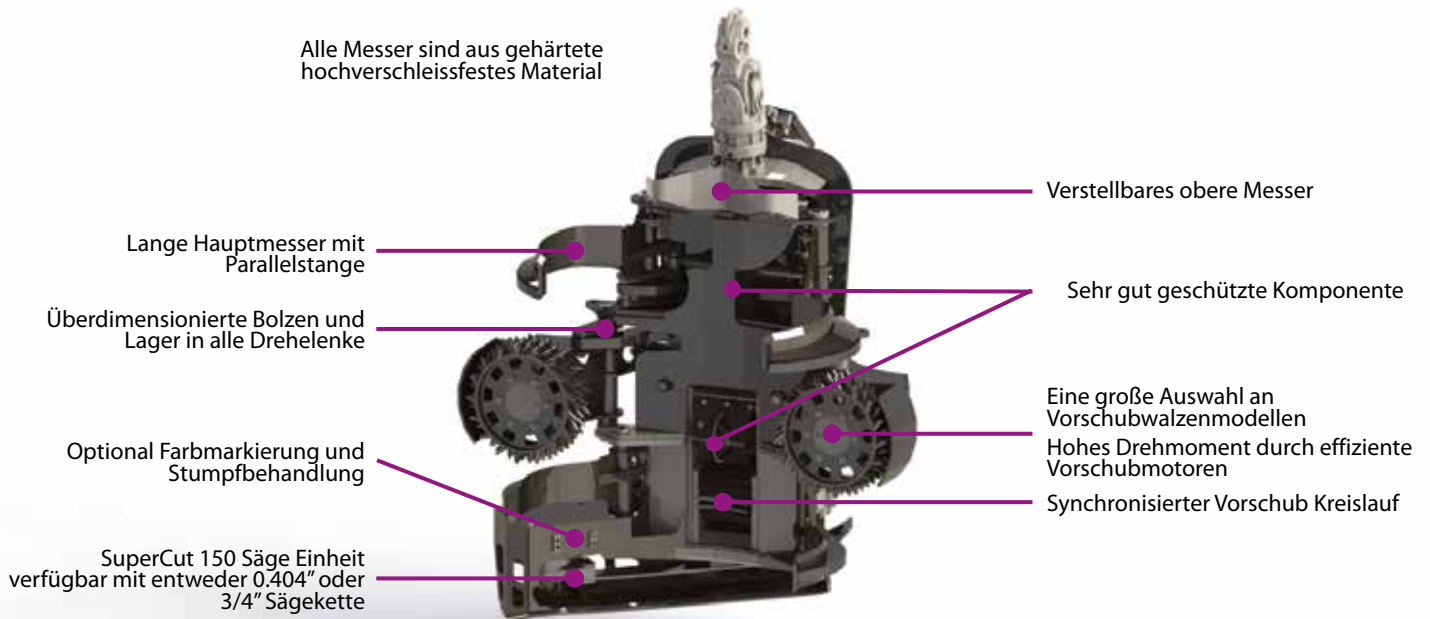

Technische Daten

MAßE		
Breite, Kopf offen	mm	1900
Breite, Kopf geschlossen	mm	1580
Höhe bis zum oberen Messer	mm	1850
Höhe mit Rotator und Gelenk	mm	2400
Gewicht mit Rotator und Gelenk	kg	2100
FÄLLEN/SCHNEIDEN		
Max. Fäll/Schneiddurchmesser	mm	900
Sägeschiene	mm	1000
Sägeeinheit		SuperCut 150
Sägemotor		Bucher 32
Säge Spannvorrichtung		Hydraulisch
Säge Öl Tank Volumen	Liter	8
HYDRAULIK SYSTEM		
Max. Druck	bar	280
Benötigter Hyd. Fluss für opti. Produktion	l/min	300
Ventilblock: Eigens entwickelte Hydraulik Führung		
VORSCHUB		
Hydraulik Motor, Vorschubarme	cm ³	940
Hydraulik Motor, Rahmen	cm ³	470
Anzahl Hydraulikmotoren	Stück	4
Vorschub Geschwindigkeit (300 l/min)	m/s	4,2
Max. Öffnung Vorschubwalzen	mm	840

ENTASTEN		
Max. Öffnung, obere Messer	mm	1000
Entastungsdurchmesser	mm	580
Anzahl statische Messer	Stück	2
Anzahl bewegliche Messer	Stück	4
ROTATOR		
Indexator AV 17/H182, Black Bruin BBR 16		
MESSEINHEIT		
Logset TOC-MD 2		
EMPFOHLENE BASIS MASCHINEN GRÖSSE		
Radmaschine, ab		23-28 t.
Raupenmaschine, ab		26-32 t.
OPTIONALE AUSRÜSTUNG		
Bitte kontaktieren Sie Ihren Fachhändler.		

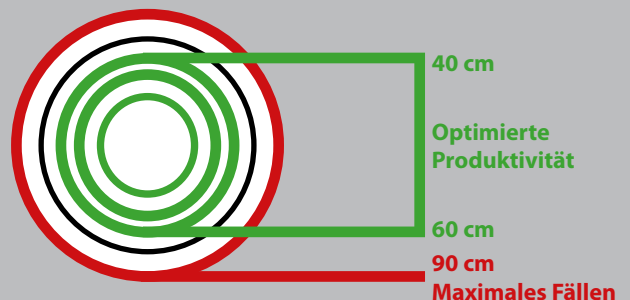

Harvesterköpfe 04/18 - DE. Recht auf Änderungen ohne Vorankündigung vorbehalten. Alle technischen Daten dienen lediglich als Leitfaden. Abbildungen und Zeichnungen stellen nicht immer Standardausführungen der Harvesterköpfe dar. Copyright Logset Oy.

Logset Oy
Hännisentie 2
FI-66530 Koivulahti
FINNLAND
Tel. +358 10 286 3200

LOGSET
EINFACH BESSER
www.logset.com