

# Cabezal Procesador LOGSET



# TH85

## Optimizado para cortas finales o matarrasas a gran escala

El Logset TH85 es el segundo cabezal más grande dentro de la gama de cabezales TH de Logset. Junto con la procesadora Logset 12H GTE, aumenta la productividad a niveles nunca antes vistos.

El Logset TH85 está diseñado para la tala, alimentación y tronzado de árboles entre 80 cm y 4 m de diámetro. Sus tres rodillos de alimentación y 4 motores hidráulicos proporcionan una fuerza de alimentación impresionante incluso con los árboles más complicados. Su peso total de 2.100 Kg para una fiable estructura en términos de chasis, cuchillas y ejes. La unidad de sierra puede ser equipada para espada de hasta 1 m de longitud con cadena de 0.404" o 3/4".

El Logset TH85 dispone de todos los elementos necesarios para una experiencia de tala genial: rendimiento y eficiencia.

Como estándar, todos los cabezales de la gama TH vienen con el sistema de medición TOC-MD 2. La interfaz del sistema permite moverte por el programa para ajustar parámetros de manera sencilla como control proporcional de sierra, procesamiento automático y velocidad de alimentación. La integración perfecta del TOC-MD 2 con el cabezal garantizan una elevada productividad.

# Cabezal Procesador LOGSET TH85

Todas las cuchillas están fabricadas con material resistente anti-desgaste.

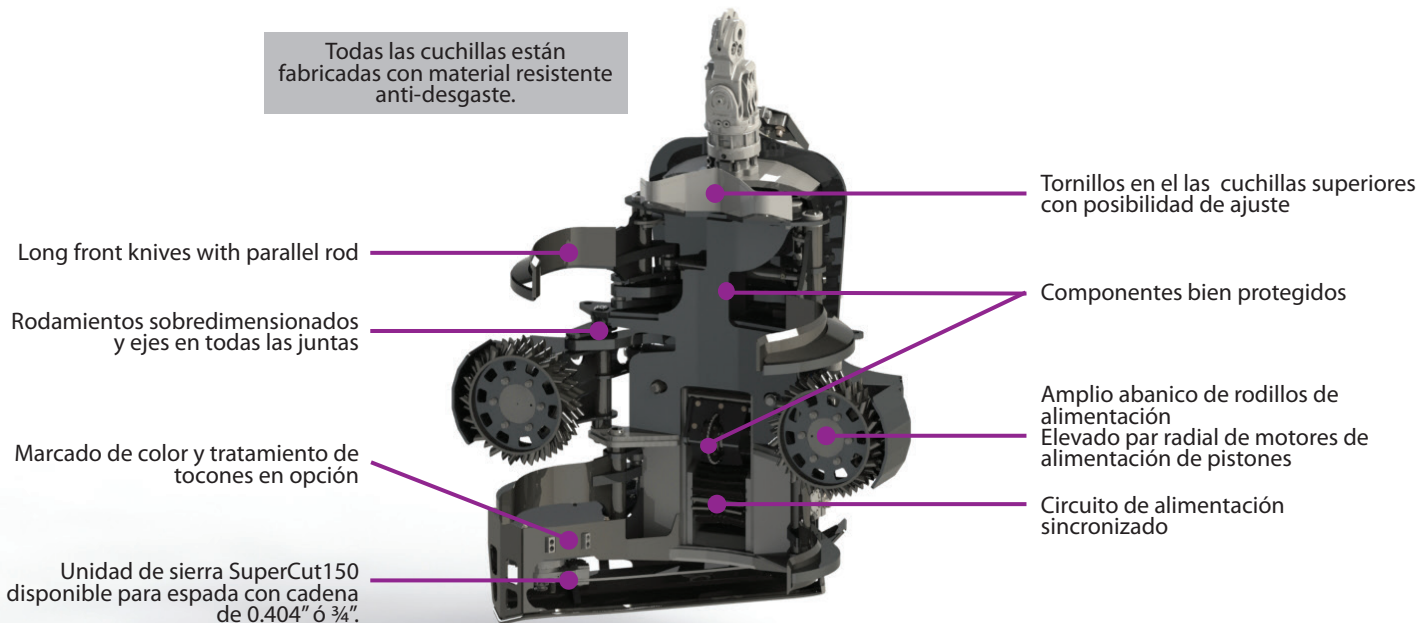

## Datos técnicos

DIMENSIONES		
Anchura, cabezal abierto	mm	1900
Anchura, cabezal cerrado	mm	1580
Altura hasta la cuchilla superior	mm	1850
Altura con rotador y conexión del rotador	mm	2400
Peso incluidos rotador y conexión del rotador	kg	2100
TALA/CORTE		
Máx. diámetro de tala/ corte	mm	900
Hoja de sierra	mm	1000
Unidad de sierra		SuperCut 150
Motor de sierra		Bucher 32
Tensionado de la cadena de la sierra		Hydraulic
Volumen del depósito de aceite de la cadena	litros	8
SISTEMA HIDRÁULICO		
Presión máxima	bar	280
Caudal necesario para productividad óptima	l/min	300
Bloque de válvulas: conjunto hidráulico específico		
AVANCE		
Motores hidráulicos, brazos de avance	cm <sup>3</sup>	940
Motores hidráulicos, chasis	cm <sup>3</sup>	470
Número de motores hidráulicos	pcs	4
Velocidad de avance (300 l/min)	m/s	4,2
Máxima abertura, ruedas de avance	mm	840

DESRRAME	
Máxima abertura, cuchillas superiores	mm 1000
Diámetro de desrrame, de punta a punta	mm 580
Número de cuchillas estáticas	pzs 2
Número de cuchillas móviles	pzs 4
ROTADOR	
Indexator AV 17/H182, Black Bruin BBR 16	
SISTEMA DE MEDICIÓN	
Logset TOC-MD 2	
DIMENSIONES RECOMENDADAS DE LA MÁQUINA BASE	
Máquina de ruedas, a partir de	23-28 ton
Máquina de cadenas, a partir de	26-32 ton
EQUIPAMIENTO OPCIONAL	
Rueda de medición, rueda de avance, Póngase en contacto con su distribuidor local para obtener más información sobre otras opciones	

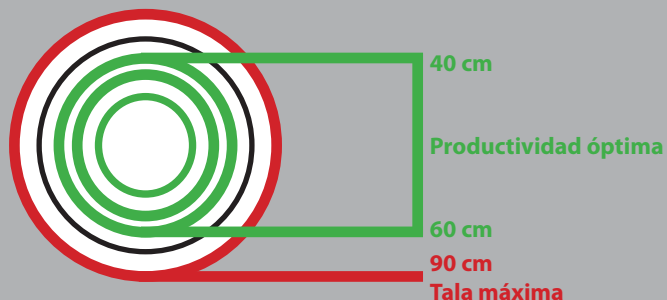

Rango de cabezales procesadores 06/18 - ES SA Nos reservamos el derecho a realizar cambios sin previo aviso.  
 Toda la información técnica es solo como referencia. Las fotos y gráficos no siempre representan las versiones originales de la maquinaria y equipo. Copyright Logset Oy.

**Logset Oy**  
 Hännisentie 2  
 FI-66530 Koivulahti  
 FINLANDIA  
 Tel. +358 10 286 3200

**LOGSET**  
 SIMPLEMENTE MEJORES  
[www.logset.com](http://www.logset.com)