

# LOGSET Skördaraggregat



# TH85

## Ett skördaraggregat ämnat för grov slutavverkning

Logset TH85 är det näst största skördaraggregatet i Logset TH serien. Tillsammans med Logset 12H GTE Hybrid skördaren tar aggregatet produktionen till en ny nivå.

Logset TH85 har alla elementen som behövs för högeffektiv avverkning. Skördaraggregatet är byggt för att fälla, kvista och kapa träd från 80 cm ned till 4 cm i diameter. De tre matarvalsarna med fyra motorer ger en imponerande dragkraft, även vid bearbetning av de mest krävande träden.

En totalvikt på 2100 kg garanterar en stark konstruktion på ramar, knivar, leder etc.

Sågenheten klarar av sågkedjor med 0,404" eller 3/4" delning och upp till 1 m långt sågsvärd.

Logset TH serien utrustas normalt med Logset TOC-MD 2 mät- och styrsystemet. En konstant justering är möjlig, såsom proportionellt tryck på knivarna, automatkap och justering av matningen. TOC-MD 2 erbjuder smidigt samarbete med aggregatet för att garantera hög produktion.

# LOGSET Skördaraggregat TH85

Alla knivegg är gjorda av  
härdat slitstål

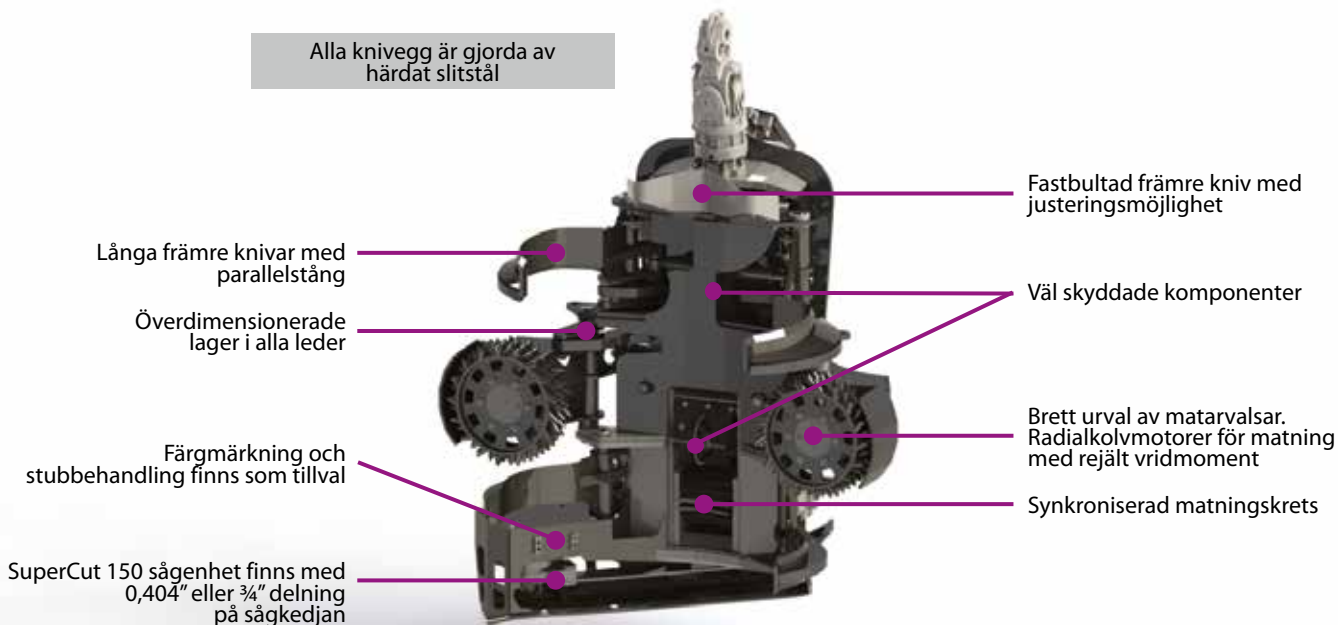

Långa främre knivar med  
parallelstång

Överdimensionerade  
lager i alla leder

Färgmärkning och  
stubbehandling finns som tillval

SuperCut 150 sågenhet finns med  
0,404" eller 3/4" delning  
på sågkedjan

Fastbultad främre kniv med  
justeringsmöjlighet

Väl skyddade komponenter

Brett urval av matarvalsar.  
Radialkolvmotorer för matning  
med rejält vridmoment

Synkroniserad matningskrets

## Tekniska data

DIMENSIONER		
Bredd, öppet aggregat	mm	1900
Bredd, stängt aggregat	mm	1580
Höjd till toppkniv	mm	1850
Höjd med rotator och länk	mm	2400
Vikt med rotator och länk	kg	2100
FÄLLNING/KAPNING		
Max. fällnings/kapningsdiameter	mm	900
Sågsvärd	mm	1000
Sågenhet		SuperCut 150
Sågmotor		Bucher 32
Sågkedja, sträckning		Hydraulisk
Kedjeoljetankens volym	liter	8
HYDRAULISK		
Maximalt tryck	bar	280
Flöde för optimal produktivitet	l/min	300
Ventilblock: specialbyggt för skördaraggregat		
MATNING		
Hydraulmotorer, matningsarmar	cm <sup>3</sup>	940
Hydraulmotorer, stomme	cm <sup>3</sup>	470
Hydraulmotorer	antal	4
Matningshastighet (300 l/min)	m/sek	4,2
Max. öppning, matarrullar	mm	840

KVISTNING		
Max. öppning, övre knivar	mm	1000
Kvistningsdiameter, spets mot spets	mm	580
Fast kniv	antal	2
Rörliga knivar	antal	4
ROTATOR		
Indexator AV 17/H182, Black Bruin BBR 16		
MÄTNINGSSYSTEM		
Logset TOC-MD 2		
REKOMMENDERAD STORLEK PÅ BASMASKIN		
Hjulburen, från		23-28 t.
Bandburen, från		26-32 t.
TILLVALSUTRUSTNING		
Kontakta din lokala återförsäljare för mera information om tillvalsutrustning.		

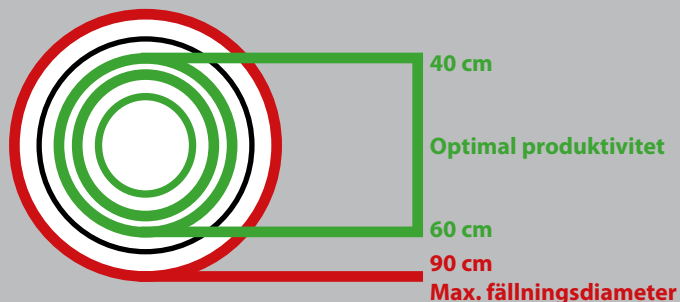

Skördaraggregatprogram 12/17 - SV. Vi förbehåller oss rätten till ändringar. Alla tekniska specifikationer ska uppfattas enbart som riktgivande. Bilder och diagram visar inte alltid standardversionerna av maskinerna. Copyright Logset Ab.

**Logset Ab**  
Hänninensvägen 2  
FI-66530 Kvevlax  
FINLAND  
Tel. +358 10 286 3200

**LOGSET**  
HELT ENKELT BÄTTRE  
[www.logset.com](http://www.logset.com)