

# LOGSET 5F GT

## REENCAMINHADOR COMPACTO PARA TERRENOS DIFÍCEIS

O Logset 5F GT é um reencaminhador compacto e versátil. Adapta-se extremamente bem a operações de desbaste, no entanto, pode ser utilizado para pequenas operações de abate. É um reencaminhador de 12 toneladas com um motor econômico, criado para transportar cargas máximas. O grandes pneus de 26,5" e o espaço em volta torna esta máquina a escolha correta para vários tipos de terreno. O reencaminhador é compacto, portanto, virar em curvas apertadas é fácil sem comprometer o espaço. O Logset 5F GT é muito fiável e não exige muitas peças suplentes. Graças a estas características, tem custos de funcionamento excecionalmente baixos.

A elevada produtividade exige também a melhor ergonomia possível. A cabina tem um isolamento de ruído eficiente e as grandes janelas proporcionam uma excelente visibilidade em todas as direções. O sistema de controle TOC 2 amigo do usuário proporciona uma boa precisão tanto para a grua como para a transmissão. Um motorista experiente pode trabalhar rápido e eficientemente sem tensão. A velocidade de cruzeiro automática permite que a velocidade de condução seja facilmente ajustada com um potenciômetro. A velocidade de condução constante facilita o trabalho do operador e baixa o consumo de combustível. O fácil acesso para trabalhos de manutenção e um grande depósito de combustível minimizam interrupções de serviço.

**LOGSET**

LOGSET Oy  
Hännisentie 2  
FI-66530 Koivulahti  
FINLÂNDIA  
Tel. +358 10 286 3200

**LOGSET**  
SIMPLESMENTE MELHOR  
[www.logset.com](http://www.logset.com)

SIMPLESMENTE MELHOR

**LOGSET**

# Reencaminhador LOGSET GT



Gama de reencaminhadores 04/18 - PT  
Reservamo-nos o direito de fazer alterações sem aviso prévio.  
Todas as especificações técnicas servem apenas de orientação.  
As imagens e diagramas nem sempre mostram as versões padrão das máquinas.  
Direitos de autor Logset Oy.



# Eight advantages with the Logset forwarder

## MOTOR

O motor a diesel na gama de reencaminhadores Logset tem a melhor combinação de boa economia de combustível e potência excelente, no entanto, é também amigo do ambiente.

## CABINA

A cabina dispõe de conforto excelente e vistas desobstruídas aquando da condução e carregamento. É espaçosa e tem enormes compartimentos de arrumação. O reencaminhador é fácil de manobrar porque as rodas estão à vista.

## GRUA

Uma grande vantagem da grua Mesera é a geometria de propulsor. A grua é especialmente criada para reencaminhadores e tanto a carga como a descarga são confortáveis e fáceis. O modelo 71 pode ser encomendado com um alcance de 7,2 e 10 metros e vem com mangueiras integradas.

## SISTEMA DE CONTROLE E OPERAÇÃO TOTAL 2 (TOC 2)

O reencaminhador está equipado com um sistema de controle de máquina TOC 2 adequado ao usuário. Graças ao sistema de controle, o operador poupa muito combustível e a experiência de condução é suave e adequada. O controle da grua é rápido e adequado.

## DEPÓSITOS HIDRÁULICOS E DE COMBUSTÍVEL

O depósito de 200 litros de capacidade, pode alargar o seu turno de trabalho sem reabastecer. O dimensionamento correto do depósito de combustível em cada modelo de máquina assegura uma vida útil mais longa dos componentes hidráulicos.

## BOGIES

A máquina está disponível com ou sem equilíbrio nos bogies NAF, de dependendo das suas necessidades.

## ESFORÇO TRATIVO

A transmissão hidrostática funciona muito bem mesmo em terrenos difíceis. É potente, correta e fiável.

## BAÍA DE CARGA

O Logset 5F GT tem um comprimento de baía de carga variável que vai dos 4,15 metros aos 4,80 metros. Este reencaminhador é uma das máquinas mais versáteis da Logset uma vez que se pode adaptar às suas necessidades individuais. A máquina está também disponível com uma estrutura traseira mais comprida que torna a baía de carga até 5 metros mais comprida.

# Dados técnicos



MODELO	5F GT
<b>DIMENSÕES</b>	
Peso próprio a partir de, kg	15 500
Capacidade de carga, kg	12 000
Comprimento da área de carga, m	4,15/4,8
<b>MOTOR</b>	
Tipo	AGCO Power 49 AWF
Plataforma	EU Stage IV / EPA Tier 4 final
Potência a 1900 rpm, kW	127 (173 KM)
Torque a 1500 rpm, Nm	750
Depósito de combustível, l	205
Depósito DEF, l	27
<b>TRANSMISSÃO</b>	
Tipo	Mecânica hidrostática
Esforço trativo, kN	169
Caixa de velocidades	2 mudanças
<b>SISTEMA HIDRÁULICO</b>	
Tamanho da bomba, cm <sup>3</sup>	140
Pressão, MPa	21,5
Depósito de óleo, l	175
<b>CABINA</b>	
Sistema de controle: TOC 2 • Tensão da bateria: 24 V • Segurança testada e cabina aprovada	
<b>RODAS</b>	
Pneus	710/45-26,5
<b>OPÇÕES DE GRUA</b>	
Grua	Mesera 71
Capacidade de elevação, kNm	99
Opções de alcance, m	7,2/8,5/10
Rotador, °	360
<b>EQUIPAMENTO OPCIONAL</b>	
Lâmina de retroescavadora • Aquecedor de gasóleo • dobragem de grua • Contate o seu vendedor local para mais informações sobre outras opções.	

## LOGSET 5F GT

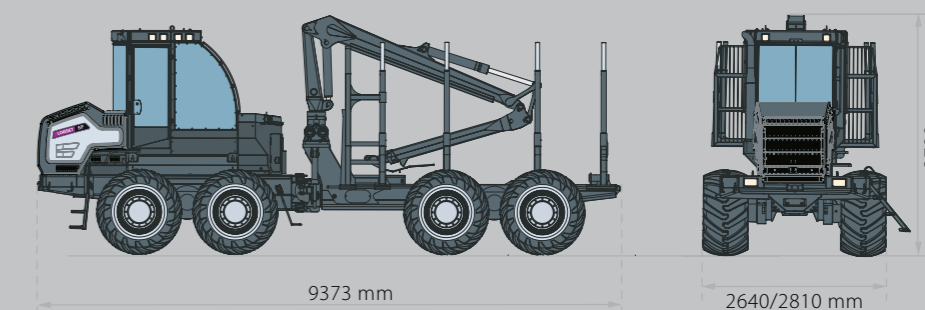

SIMPLESMENTE MELHOR

**LOGSET**